



РЕПУБЛИКА СРБИЈА
ГРАД ЛЕСКОВАЦ
ГРАДСКА УПРАВА
Одељење за јавне набавке
Бр. 924 -404/2023-11
Датум: 29 .03 .2023. год.
Л е с к о в а ц

КОНКУРСНА ДОКУМЕНТАЦИЈА
НАБАВКА НА КОЈУ СЕ ЗАКОН НЕ ПРИМЕЊУЈЕ
(члан 27. став 1. тачка 1) Закон о јавним набавкама, „Сл. Гласник РС“ бр.
91/2019)

Набавка металних носача за заставе са уградњом
бр. НН 034-1/23

Рок за подношење понуда: 10.04.2023. године до 11:00 сати, без обзира на начин достављања

Понуде доставити на адресу: Градска управа - Одељење за јавне набавке
ул. Трг револуције 33/4
16000 Лесковац

На основу члана 27. став 1. Закона о јавним набавкама („Службени гласник РС“ бр. 19/2019, у даљем тексту: Закон), члана 64. – члана 72. Правилника о ближем уређењу поступка јавне набавке број 839/2020-III, Одлуке о спровођењу поступка набавке на коју се Закон не примењује број 810-404/2023-11 од 20.03.2023. године, припремљена је:

КОНКУРСНА ДОКУМЕНТАЦИЈА ЗА НАБАВКУ НА КОЈУ СЕ ЗАКОН НЕ ПРИМЕЊУЈЕ

Набавка металних носача за заставе са уградњом

САДРЖАЈ

Поглавље	Назив поглавља	Страна
1	Општи подаци о јавној набавци	3
2	Критеријум за доделу уговора	5
3	Врста техничке карактеристике (Спецификација) квалитет, количина и опис добара, обезбеђивање гаранције квалитета, рок и место испоруке добара и сл.	6
4	Образац структуре понуђене цене	8
5	Образац понуде	9
6	Опис критеријума за квалитативни избор привредног субјекта	13
7	Образац трошкова припреме понуде	15
8	Изјава о интегритету	16
8	Упутство понуђачу како да сачини понуду	17
9	Модел уговора	21

Укупан број страна: 23

Комисија:

1. Милан Стојановић, члан.
2. Милан Китановић, члан.
3. Александар Грегорић, члан.



1. ОПШТИ ПОДАЦИ О ЈАВНОЈ НАБАВЦИ

1.1 Подаци о наручиоцу

Назив наручиоца:	Град Лесковац, Градска управа - Одељење за јавне набавке
Адреса наручиоца:	ул. Трг револуције бр. 33/4 (иза старе Робне куће Београд), 16000 Лесковац
Матични број наручиоца:	06856535
ПИБ наручиоца:	100545518
Врста наручиоца:	Градска – општинска управа
Интернет страница наручиоца:	www.gradleskovac.org
Особа за контакт:	Милан Стојановић, бр. телефона 016/215-990 бр. факса 016/216-651, email: javnabavkamilan@gmail.com

1.2 Врста набавке

Набавка на коју се закон не примењује, у складу са Законом и подзаконским актима којима се уређују јавне набавке.

1.3 Предмет јавне набавке

Предмет набавке: Набавка металних носача за заставе са уградњом, бр. НН 034 -1/23
ОРН(ЦПВ): 44212240 - Носачи

1.4 Назнака да се поступак спроводи са циљем закључења уговора о јавној набавци

Поступак јавне набавке се спроводи ради закључења уговора о јавној набавци.

1.5 Партије

Предметна набавка није обликована по партијама.

1.6 Процењена вредност

Процењена вредност набавке је 400.000,00 динара без ПДВ-а

1.6 Лице за контакт

За све потребне информације у вези са предметном набавком лице за контакт је Милан Стојановић, дипломирани економиста, број телефона 016/215-990, број телефакса 016/216-651, email: javnanabavkamilan@gmail.com

2. КРИТЕРИЈУМ ЗА ДОДЕЛУ УГОВОРА

Уговор се додељује економски најповољнијој понуди на основу критеријума ЦЕНА.

Елементи критеријума, односно начин, на основу којих ће наручилац извршити доделу уговора у ситуацији када постоје две или више понуда са истом понуђеном ценом

Уколико две или више понуда имају исту најнижу понуђену цену, уговор ће бити додељен оном понуђачу који је у понуди навео краћи рок испоруке и уградње добара.

Уколико две или више понуда имају исту најнижу понуђену цену и исти рок испоруке, најповољнија понуда биће изабрана путем жреба.

Поступак жребања спроводи Комисија за јавну набавку, у просторијама наручиоца у присуству овлашћених представника понуђача, а о начину и времену жребања понуђачи би били накнадно обавештени.

**3. ВРСТА, ТЕХНИЧКЕ КАРАКТЕРИСТИКЕ (СПЕЦИФИКАЦИЈЕ),
КВАЛИТЕТ, КОЛИЧИНА И ОПИС УСЛУГА, ОБЕЗБЕЂИВАЊЕ, РОК И
МЕСТО ИСПОРУКЕ ДОБАРА И СЛ.**

1. Врста, техничке карактеристике, количина и опис добара

Спецификација металних носача застава са уградњом, 2023.година

КОЛИЧИНА: 100 комада - према приложеној скици

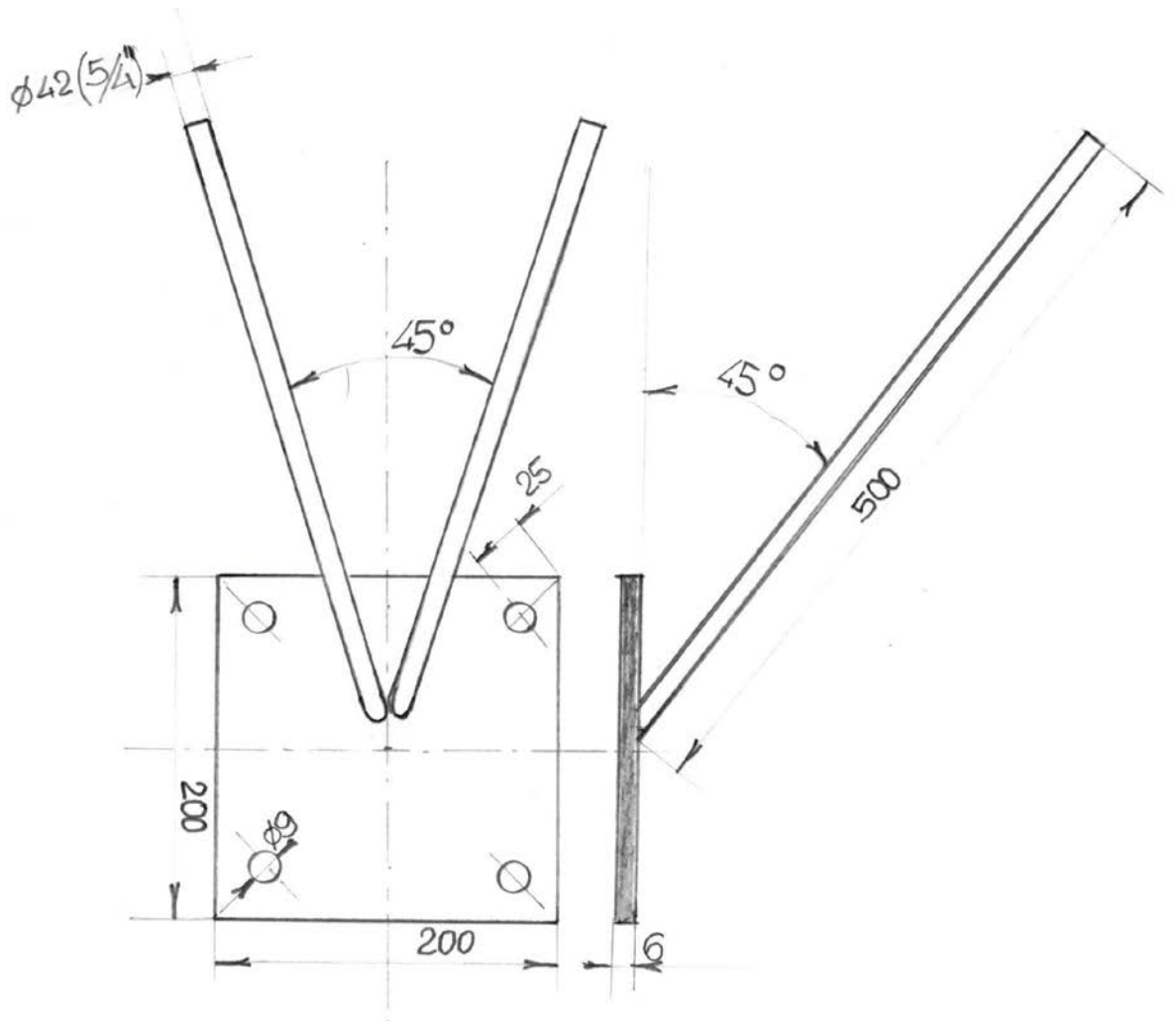

Материјал за израду:

- Челични лим 200 x 200 x 6мм
- Челична шавна цев 5/4" – 2 x 500мм

Услуга обухвата:

- Заваривање челичних цеви на челичну плочу (према цртежу)
- Бушење плоче биргијом $\varnothing 9$ (пролазна рупа према цртежу)
- Бушење цеви у доњој зони бургијом $\varnothing 4$ (како се не би задржавала у цеви)
- Фарбање у основној и завршној боји
- Уградња са одговарајућим типловима и вијацима на месту локације објекта на територији града Лесковца

2. Начин спровођења контроле и обезбеђивање гаранције квалитета

Наручилац и понуђач ће записнички констатовати преузимање предмета услуге приликом испоруке и уградње, као и то да је испоручена роба у складу са спецификацијом и захтевима наручиоца. У случају утврђених недостатака у квалитету и квантитету испоручених предмета набавке, или у случају да испоручени предмети не одговарају понуђеним у спецификацији, понуђач (добављач) ће исте отклонити одмах након утврђивања недостатака.

Начин спровођења контроле и обезбеђивања гаранције квалитета, као и извршење предметне набавке су у надлежности Одељења за општу управу и заједничке послове, Лесковац, ул. Пана Ђукића 9-11.

3. Рок и место испоруке добара

Испорука добара вршиће се одједном у траженим количинама са обавезом уградње и инсталирања, о трошку понуђача.

Рок испоруке и уградње предмета набавке, не може бити дужи од 15 календарских дана,

Место испоруке и уградње је на територији града Лесковца.

4. ОБРАЗАЦ СТРУКТУРЕ ПОНУЂЕНЕ ЦЕНЕ

Набавка металних носача за заставе са уградњом, бр. НН 034 -1/23

Р.бр.	Опис добара	Количина (комада)	Цена по јединици без ПДВ-а	Укупна цена без ПДВ-а	Цена по јединици са ПДВ-ом	Укупна цена са ПДВ-ом
1.	Метални носачи за заставе са уградњом	100				

Понуђач

5. ОБРАЗАЦ ПОНУДЕ

Понуда број _____ од _____ године у поступку набавке добара – Набавка металних носача за заставе са уградњом, бр. НН 034 -1/23	
ОПШТИ ПОДАЦИ О ПОНУЂАЧУ	
Назив понуђача	
Адреса седишта	
Матични број	
ПИБ	
Особа за контакт	
Електронска адреса	
Број телефона	
Број факса	
Лице овлашћено за потписивање уговора	
Број рачуна понуђача и назив банке	
Класификација понуђача: (заокружити начин разврставања предузећа према критеријумима Закона о рачуноводству)	Микро Мало Средње Велико Физичко лице (предузетник)

Датум : _____

Потпис овлашћеног
лица

ПОДАЦИ О ПОДИЗВОЂАЧУ

1)	Назив подизвођача:	
	Адреса:	
	Матични број:	
	Порески идентификациони број подизвођача (ПИБ):	
	Име особе за контакт:	
	Процент укупне вредности набавке који ће извршити подизвођач:	
	Део предмета набавке који ће извршити подизвођач:	
2)	Назив подизвођача:	
	Адреса:	
	Матични број:	
	Порески идентификациони број подизвођача (ПИБ):	
	Име особе за контакт:	
	Процент укупне вредности набавке који ће извршити подизвођач:	
	Део предмета набавке који ће извршити подизвођач:	

Напомена: Табелу „Подаци о подизвођачу“ попуњавају само они понуђачи који подносе понуду са подизвођачем, а уколико има већи број подизвођача од места предвиђених у табели, потребно је да се наведени образац копира у довољном броју примерака, да се попуни и достави за сваког подизвођача.

ПОДАЦИ О УЧЕСНИКУ У ЗАЈЕДНИЧКОЈ ПОНУДИ

1)	Назив учесника у заједничкој понуди:	
	Адреса:	
	Матични број:	
	Порески идентификациони број (ПИБ):	
	Име особе за контакт:	
2)	Назив учесника у заједничкој понуди:	
	Адреса:	
	Матични број:	
	Порески идентификациони број (ПИБ):	
	Име особе за контакт:	
3)	Назив учесника у заједничкој понуди:	
	Адреса:	
	Матични број:	
	Порески идентификациони број (ПИБ):	
	Име особе за контакт:	

Напомена: Табелу „Подаци о учеснику у заједничкој понуди“ попуњавају само они понуђачи који подносе заједничку понуду, а уколико има већи број учесника у заједничкој понуди од места предвиђених у табели, потребно је да се наведени образац копира у довољном броју примерака, да се попуни и достави за сваког понуђача који је учесник у заједничкој понуди.

ОПИС ПРЕДМЕТА НАБАВКЕ

за набавку добара – Набавка металних носача за заставе са уградњом, бр. НН 034 -1/23

Укупна цена без ПДВ-а	
Износ ПДВ-а	
Укупна цена са ПДВ-ом	

1) Рок важења понуде:

_____ дана од дана отварања понуда (не краћи од 30 дана од дана отварања понуде)

2) Рок плаћања: у року од 45 дана од дана пријема доказа о целокупној (комплетној) испоруци и уградњи предмета набавке. Плаћање се врши уплатом на рачун понуђача.

3) Рок испоруке и уградње добара: _____ дана (не дужи од 15 календарских дана), од тренутка потписивања уговора.

4) Место испоруке добара: На територији града Лесковца. (различите локације)

Датум:

Потпис одговорног лица

Напомена: Образац понуде понуђач мора да попуни и потпише, чиме потврђује да су подаци наведени у обрасцу понуде тачни.

6. ОПИС КРИТЕРИЈУМА ЗА КВАЛИТАТИВНИ ИЗБОР ПРИВРЕДНОГ СУБЈЕКТА

Уколико понуду подноси правно лице, као понуђач, мора доказати да:

- 1)** не постоје основи за искључење (члан 111. Закона) и
- 2)** испуњава захтевани критеријум за избор привредног субјекта – уписан у регистар привредних субјеката или други одговарајући регистар (члан 115. Закона).

Уколико понуду подноси физичко лице, као понуђач, мора доказати горе наведене услове које мора да испуни правно лице, као понуђач, с тим да се у овом случају брише доказ под редним бројем 2).

Испуњеност услова наведених под 1) и 2) понуђач доказује достављањем изјаве којом под пуном кривичном и материјалном одговорношћу потврђује да испуњава услове за учешће у поступку набавке (Образац бр. 1).

ИЗЈАВА ПОНУЂАЧА О ИСПУЊАВАЊУ ТРАЖЕНИХ УСЛОВА

за набавку добара – Набавка металних носача за заставе са уградњом, бр. НН 034 -1/23

Понуђач _____, са седиштем у

_____, улица _____

број _____, сагласан сам да наручиоцу на његов захтев, без одлагања, могу доставити наведене доказе и под материјалном и кривичном одговорношћу дајем следећу изјаву:

ИЗЈАВА

Изричито наводим да испуњавам све услове дефинисане конкурсном документацијом за предметну набавку, и то:

- 1) не постоје основи за искључење, сходно члану 111. Закона, и
- 2) испуњавам захтевани критеријум за избор привредног субјекта – уписан у регистар привредних субјеката или други одговарајући регистар, сходно члану 115. Закона

датум и место:

Потпис овлашћеног
лица понуђача

7 ОБРАЗАЦ ТРОШКОВА ПРИПРЕМЕ ПОНУДЕ

ИЗЈАВА О ТРОШКОВИМА ПРИПРЕМЕ ПОНУДЕ

Као понуђач у предметном поступку набавке добара – Набавка металних носача за заставе са уградњом, бр. НН 034 -1/23, изјављујем да сам приликом припремања понуде имао следеће трошкове:

Назив трошка	Износ трошка у динарима
УКУПАН ИЗНОС ТРОШКОВА ПРИПРЕМАЊА ПОНУДЕ	

Понуђач може да у оквиру понуде достави укупан износ и структуру трошкова припремања понуде.

Трошкове припреме и подношења понуде сноси искључиво понуђач и не може тражити од наручиоца накнаду трошкова.

Ако је поступак јавне набавке обустављен из разлога који су на страни наручиоца, наручилац је дужан да понуђачу надокнади трошкове израде узорка или модела, ако су израђени у складу са техничким спецификацијама наручиоца, под условом да је понуђач тражио накнаду тих трошкова у својој понуди.

Напомена: достављање ове изјаве није обавезно.

Датум:

Понуђач

(потпис овлашћеног лица)

8. ИЗЈАВА О ИНТЕГРИТЕТУ

за набавку добара – Набавка металних носача за заставе са уградњом, бр. НН 034 -1/23

Понуђач _____, са седиштем у
_____, улица _____

број _____, под материјалном и кривичном одговорношћу даје следећу

ИЗЈАВУ

Под пуном материјалном и кривичном одговорношћу потврђујем да сам понуду у овом поступку набавке поднео независно, без договора са другим понуђачима или заинтересованим лицима, гарантујем тачност података у понуди и немам сукобљене интересе који могу негативно да утичу на извршење набавке.

датум:

Потпис овлашћеног

лица понуђача

место:

9. УПУТСТВО ПОНУЂАЧИМА КАКО ДА САЧИНЕ ПОНУДУ

1 Подаци о језику на коме понуда мора бити састављена

Понуђач подноси понуду на српском језику.

2 Начин подношења понуда

Понуђач понуду подноси непосредно или путем поште у затвореној коверти или кутији, затворену на начин да се приликом отварања понуда може са сигурношћу утврдити да се први пут отвара. На полеђини коверте или на кутији навести назив и адресу понуђача.

Понуду доставити на адресу наручиоца, Градска управа – Одељење за јавне набавке, ул. Трг револуције 33/4, 16000 Лесковац, са назнаком: **„Понуда за набавку добара – Набавка металних носача за заставе са уградњом, бр. НН 034 -1/23 - НЕ ОТВАРАТИ“**.

Понуда се сматра благовременом уколико је примљена од стране понуђача до **10.04.2023.** године до 11:00 сати.

Јавно отварање понуда обавиће се **10.04.2023. године, са почетком у 11:30** сати, у просторијама наручиоца, на адреси: Одељење за јавне набавке, Лесковац, ул. Трг револуције бр. 33/4, Лесковац. Отварање понуда врши комисија за предметну јавну набавку по редоследу приспећа.

Наручилац ће по пријему одређене понуде, на коверти односно кутији у којој се понуда налази, обележити време пријема и евидентирати број и датум понуде према редоследу приспећа. Уколико је понуда достављена непосредно наручилац ће понуђачу предати потврду пријема понуде. У потврди о пријему наручилац ће навести датум и сат пријема понуде.

Понуда коју наручилац није примио у року одређеном за подношење понуда, односно која је примљена по истеку дана и сата до којег се могу понуде подносити, сматраће се неблаговременом. Неблаговремену понуду наручилац ће по окончању поступка отварања вратити неотворену понуђачу, са назнаком да је поднета неблаговремено.

Понуда мора да садржи:

- 1) техничку спецификацију;
- 2) образац понуде
- 3) образац структуре понуђене цене
- 4) изјаве понуђача о испуњености услова за учешће у поступку јавне набавке (Образац бр 1);
- 5) Изјава о интегритету
- 6) Модел уговора

3 Понуда са варијантама

Подношење понуде са варијантама није дозвољено.
Предмет јавне набавке није обликован у партије.

4 Начин измене, допуне и опозив понуде

У року за подношење понуде понуђач може да измени, допуни или опозове своју понуду на начин који је одређен за подношење понуде.

Понуђач је дужан да јасно назначи који део понуде мења односно која документа накнадно доставља.

Измену, допуну или опозив понуде треба доставити на адресу: Градска управа – Одељење за јавне набавке, ул. Трг револуције 33/4, 16000 Лесковац, са назнаком: **измена понуде/допуна понуде/опозив понуде/измена и допуна понуде за набавку услуга – Набавка металних носача за заставе са уградњом, бр. НН 034 -1/23 - НЕ ОТВАРАТИ.“**

На полеђини коверте навести назив и адресу понуђача. У случају да понуду подноси група понуђача, на коверти је потребно назначити да се ради о групи понуђача и навести назив и адресу свих учесника у заједничкој понуди.

По истеку рока за подношење понуде понуђач не може да повуче нити да мења своју понуду.

5 Понуда са подизвођачем

Понуђач који намерава да извршење дела уговора повери подизвођачу, дужан је да у понуди наведе: 1) који део уговора намерава да повери подизвођачу (по предмету или у количини, вредности или проценту); 2) податке о подизвођачима. Подаци из става 1. морају да буду наведени у уговору о набавци, ако је привредни субјект поверио подизвођачу део уговора о набавци.

6 Заједничка понуда

Понуду може поднети група понуђача, као заједничку понуду. Понуђач који је самостално поднео понуду не може истовремено да учествује у заједничкој понуди или као подизвођач, нити исто лице може учествовати у више заједничких понуда. Уколико понуду подноси група понуђача, саставни део заједничке понуде мора бити споразум којим се понуђачи из групе међусобно и према наручиоцу обавезују на извршење набавке, а који обавезно садржи податке о: 1. Члану групе који ће бити носилац посла, односно који ће поднети понуду и који ће заступати групу понуђача пред наручиоцем; 2. Опис послова сваког понуђача из групе понуђача у извршењу уговора; 3. Понуђачу који ће у име групе понуђача потписати уговор; 4. Понуђачу који ће издати рачун; 5. Рачуну на који ће бити извршено плаћање; 6. Обавезама сваког од понуђача из групе понуђача за извршење уговора.

7 Начин и услови плаћања, гарантни рок, као и друге околности од којих зависи прихватљивост понуде

Плаћање ће се вршити у року од 45 дана од дана уредно испостављене и регистроване фактуре. Плаћање се врши уплатом на рачун понуђача. Понуђачу није дозвољено да захтева аванс.

Рок извршења не може бити дужи од 15 календарских дана од тренутка потписивања уговора.

Рок важења понуде не може бити краћи од 30 дана од дана отварања понуде. У случају истека рока важења понуде, наручилац је дужан да у писаном облику затражи од понуђача продужење рока важења понуде. У случају да понуђач прихвати захтев за продужење рока важења понуде, исти не може мењати понуду.

У случају да наручилац констатује да су утврђени недостаци у квалитету испоручених добара, понуђач је дужан да исте отклони најкасније у року од три дана од пријема рекламације од стране наручиоца.

8 Валута и начин на који мора бити наведена и изражена цена у понуди

Цена мора бити исказана у динарима, са и без пореза на додату вредност, са урачунатим свим трошковима које понуђач има у реализацији предметне јавне набавке, с тим да ће се за оцену понуде узимати у обзир цена без пореза на додату вредност.

Цена је фиксна и не може се мењати. ,

9 Подаци о врсти, садржини, начину подношења, висини и роковима финансијског обезбеђења испуњења обавеза понуђача

Наручилац за ову предметну јавну набавку не захтева средства финансијског обезбеђења, којим понуђач обезбеђује испуњење својих обавеза у поступку јавне набавке.

10 Заштита поверљивости података које наручилац ставља понуђачу на располагање, укључујући и њихове подизвођаче

Предметна јавна набавка не садржи поверљиве информације које наручилац ставља на располагање.

11 Коришћење патента и одговорност за повреду заштићених права интелектуалне својине трећих лица

Накнаду за коришћење патената, као и одговорност за повреду заштићених права интелектуалне својине трећих лица сноси понуђач.

НАПОМЕНА:

Приликом попуњавања и састављања понуде употреба печата није обавезн

10. МОДЕЛ УГОВОРА

1. Република Србија, Град Лесковац, Градска управа - Одељење за јавне набавке, улица Трг револуције 33/4, ПИБ 100545518 кога заступа шеф Одељења Зоран Новаковић, сходно Одлуци о Градској управи града Лесковца ("Службени гласник града Лесковца", бр. 2/17 и 29/17) као Наручилац и

2. _____, из _____

улица и број _____, текући рачун _____

назив банке _____ матични број _____,

ПИБ _____, кога заступа _____, као најповољнији понуђач (у даљем тескту: Добављач).

Члан 1.

Предмет овог уговора је набавка добара – Набавка металних носача за заставе са уградњом, која је конкретизована понудом број _____ од _____ а која је саставни део овог уговора.

Саставни део овог уговора је понуда понуђача са техничком спецификацијом добара и обрасцем структуре понуђене цене.

Добављач у извршењу уговора учествује (заокружити и попунити):

а) самостално;

б) са подизвођачима:

_____ из _____

_____ из _____

в) заједнички, у групи са:

_____ из _____

_____ из _____

Члан 2.

Цена је фиксна, са урачунатом трошковима испоруке и уградње.

Плаћање ће се вршити по испоруци и уградњи предметних добара и извршењу свих радњи везаних за испоруку, а на основу достављеног рачуна у року од 45 дана.

Наручилац се обавезује да цену у износу од _____ (без ПДВ-а), односно _____ (са ПДВ-ом) уплати на рачун број _____ код _____ Банке.

Члан 3.

Рок испоруке предмета услуге је _____ дана (не дужи од 15 календарских дана) након потписивања уговора.

Испорука предметних добара вршиће се на територији града Лесковца, а у складу са планом – Одељења за општу управу и заједничке послове, ул. Пана Ђукића, бр, 9-11, 16000 Лесковац, које ће се старати о извршењу уговора и истовремено одредити лице у вези праћења извршења истог.

Наручилац и Добављач ће записнички констатовати преузимање предмета набавке приликом испоруке и уградње на локацији испоруке. Наведени записник ће садржати све неопходне податке о опреми.

У случају утврђених недостатака у квалитету и/или очигледних грешака, Добављач мора исте отклонити, најкасније у року од три дана од дана сачињавања записника.

Члан 4.

Добављач предметних добара се обавезује:

- да изврши уговорну обавезу са у складу важећим законима, прописима и стандардима који важи за ову врсту посла, квалитетно и уз строго поштовање професионалних правила своје струке;
- да приликом извршења уговорене услуге поступа у складу са упуштвима добијених од задуженог лица Наручиоца;
- да испоруку изврши у свему према датој техничкој спецификацији и одредбама овог уговора,
- да благовремено обавести Наручиоца о извршењу комплетне набавке и изврши примопредају која ће бити констатована Записником;

Члан 5.

Овај уговор се закључује до целокупне (комплетне) испоруке односно испуњења обавеза уговорних страна.

Члан 6.

Уговор ступа на снагу даном обостраног потписивања уговорних страна. Датумом закључења уговора сматраће се каснији датум потписа једне од уговорних страна, уколико га уговорне стране не потпишу истовремено.

Купац задржава право једностраног раскида Уговора у случају неуредног испуњења уговорених обавеза од стране продавца.

Уговор се раскида писаном изјавом која садржи основ за раскид Уговора и доставља се другој уговорној страни.

Члан 7.

Све спорове настале у вези са овим уговором стране ће решавати мирним путем. У случају спора, уговорне стране, прихватају надлежност Привредног суда у Лесковцу.

Члан 8.

Овај уговор сачињен је у 6 (шест) истоветна примерка од којих купац задржава 3 (три) примерка и продавац 3 (три) примерка за своје потребе.

Наручилац услуге

Извршилац услуге

Напомена: модел уговора понуђач мора да попуни и потпише, чиме потврђује да је сагласан са моделом уговора.