

**ГРАД ЛЕСКОВАЦ  
ГРАДСКО ВЕЋЕ ГРАДА ЛЕСКОВЦА**

**ПЕДЕСЕТА СЕДНИЦА  
ГРАДСКОГ ВЕЋА ГРАДА ЛЕСКОВЦА**

Лесковац, 3. фебруар 2026. године

## ДНЕВНИ РЕД

1. Извештај о раду Градске управе града Лесковца за период јануар-децембар 2025. године.
2. Извештај о раду Главног урбанисте града Лесковца за 2025. годину.
3. Извештај о раду Градског правобранилаштва града Лесковца за период од 1.1.2025. до 31.12.2025.
4. Извештај Буџетског фонда за заштиту животне средине града Лесковца о раду и пословању за временски период од 1.1.2025. до 31.12.2025. године.
5. Предлог Програма коришћења средстава Буџетског фонда за заштиту животне средине града Лесковца за 2026. годину.
6. Извештај о реализацији програма средстава Буџетског фонда за развој пољопривреде на територији града Лесковца за период од 1.1.2025. до 31.12.2025. године.
7. Програм коришћења средстава Буџетског фондфа за развој пољопривреде на територији града Лесковца за 2026. годину.
8. Давање сагласности за закључење анекса Уговора о одржавању јавних чесми и фонтана на територији града Лесковца и насељеног места Вучје за 2026. годину, који се закључује између Града Лесковца и ЈКП „Водовод“ Лесковац.
9. Давање сагласности за закључење анекса Уговора о одржавању подвожњака у Лесковцу за 2026. годину, који се закључује између Града Лесковца и ЈКП „Водовод“ Лесковац.
10. Давање сагласности за закључење анекса Уговора о одржавању уличних сливника на територији града Лесковца за 2026. годину, који се закључује између Града Лесковца и ЈКП „Водовод“ Лесковац.
11. Давање сагласности за закључење Уговора о превозу воде цистерном на територији града Лесковца за 2026. годину Оперативним програмом превозу воде цистерном на територији града Лесковца за 2026. годину као саставним делом Уговора, који се закључује између Града Лесковца и ЈКП „Водовод“ Лесковац.
12. Давање сагласности за закључење анекса Уговора о одржавању зоохигијене на територији града Лесковца за 2026. годину, који се закључује између Града Лесковца и ЈКП „Комуналац“ Лесковац.
13. Давање сагласности за закључење анекса Уговора о чишћењу снега и леда са површина јавне намене, осим коловоза пута у Лесковцу за 2026. годину, који се закључује између Града Лесковца и ЈКП „Комуналац“ Лесковац.

14. Давање сагласности за закључење анекса Уговора о одржавању јавних зелених површина на територији Града Лесковца за 2026. годину, који се закључује између Града Лесковца и ЈКП „Комуналац“ Лесковац.

15. Давање сагласности за закључење анекса Уговора о одржавању чистоће на површинама јавне намене на територији града Лесковца и насељеног места Вучје за 2026. годину, који се закључује између Града Лесковца и ЈКП „Комуналац“ Лесковац.

16. Давање сагласности за закључење анекса Уговора о одржавању хоризонталне саобраћајне сигнализације за 2026. годину, који се закључује између Града Лесковца и ЈКП „Комуналац“ Лесковац.

17. Давање сагласности за закључење анекса Уговора о поткресивању грана дрвећа које се налази на путу, кошење траве на путу, чишћење и уређење јаркова пута на територији града Лесковца (осим територије Грделице и Предејана) за 2026. годину, који се закључује између Града Лесковца и ЈКП „Комуналац“ Лесковац.

18. Давање сагласности за закључење анекса Уговора о одржавању јавних тоалета у Лесковцу за 2026. годину, који се закључује између Града Лесковца и ЈКП „Комуналац“ Лесковац.

19. Давање сагласности за закључење анекса Уговора о одржавању чистоће на површинама јавне намене на територији насељених места Грделица и Предејане за 2026. годину, који се закључује између Града Лесковца и ЈКП „Грделица“ Грделица.

20. Давање сагласности за закључење анекса Уговора о одржавању јавних чесми и фонтана на територији насељених места Грделица и Предејане за 2026. годину, који се закључује између Града Лесковца и ЈКП „Грделица“ Грделица.

21. Давање сагласности за закључење анекса Уговора о одржавању уличних сливника на територији насељених места Грделица и Предејане за 2026. годину, који се закључује између Града Лесковца и ЈКП „Грделица“ Грделица.

22. Давање сагласности за закључење анекса Уговора о производњи и испоруци цветног садног материјала за 2026. годину, који се закључује између Града Лесковца и ЈКП „Грделица“ Грделица.

23. Давање сагласности за закључење анекса Уговора о одржавању јавних зелених површина у насељеним местима Грделица и Предејане за 2026. годину, који се закључује између Града Лесковца и ЈКП „Грделица“ Грделица.

24. Давање сагласности за закључење анекса Уговора о чишћењу снега и леда са површина јавне намене, и коловоза пута, у Грделици и Предејану за 2026. годину, који се закључује између Града Лесковца и ЈКП „Грделица“ Грделица.

25. Давање сагласности за закључење анекса Уговора о одржавању терена за мале спортове и мобилијаре на територији Града Лесковца за 2026. годину, који се закључује између Града Лесковца и ЈКП „Грделица“ Грделица.

26. Давање сагласности за закључење анекса Уговора о поткресивању грана дрвећа које се налази на путу, кошење траве на путу, чишћење и уређење јаркова пута на територији Грделице и Предејана за 2026. годину, који се закључује између Града Лесковца и ЈКП „Грделица“ Грделица .

27. Давање сагласности за закључење анекса Уговора о превозу воде цистерном за 2026. годину, који се закључује између Града Лесковца и ЈКП „Грделица“ Грделица .

28. Измене и допуне Правилника о организацији и систематизацији радних места у Градској управи и Градском правобранилаштву града Лесковца.

29. Предлог Плана постављања огласних паноа на јавним површинама.

30. Предлог Одлуке о двогодишњем финансирању пројеката.

31. Давање сагласности на текст Конкурса за финансирање или суфинансирање програма/пројеката удружења у области социјалне заштите у 2026. години.

32. Предлог Одлуке којом се даје сагласност Градској управи-Одељењу за друштвене делатности и локални развој за расписивање Конкурса за финансирање и суфинансирање пројеката у култури и пројеката уметничких, односно стручних и научних истраживања у култури у 2026. години.

33. Предлог Одлуке о начину и поступку припреме и дистрибуције пакета са основним животним намирницама корисницима пензија и корисницима права на новчану социјалну помоћ, права на додатак за помоћ и негу другог лица и права на увећани додатак за помоћ и негу другог лица на територији града Лесковца у 2026. години.

34. Предлог Решења о давању сагласности на Одлуку Надзорног одбора ЈКП „Водовод“ Лесковац којом се врши измена ценовника услуга број 5725 од 5.9.2025. године.

35. Предлог Одлуке о покретању поступка утврђивања јавног интереса за експропријацију, односно административни пренос непокретности у корист Града Лесковца у обухвату ППР 7 „Моравска“.

36. Предлог Одлуке о покретању поступка утврђивања јавног интереса за експропријацију кп бр. 12666/3 у КО Лесковац, у корист Града Лесковца за потребе изградње саобраћајнице и зелене површине.



На основу чл. 68. и 100. Закона о заштити животне средине („Службени гласник РС”, бр. 135/2004, 36/2009, 36/2009-др. закон, 72/09-др. закон, 43/2011 – одлука УС, 14/2016, 76/2018, 95/2018 - др. закон, 95/2018 - др. закон и 94/2024 - др. закон), чл. 1., 2. став 1. и 3. став 1. Правилника о образцу програма коришћења средстава буџетског фонда и извештаја о коришћењу средстава буџетског фонда, начину и роковима њиховог достављања („Сл. гласник РС“, бр. 80/2019), чл. 5., 6., 7., 8. и 9. Одлуке о Фонду за заштиту животне средине града Лесковца („Службени гласник Града Лесковца“, бр. 18/2009 и 7/2017 ), сагласности Министарства заштите животне средине на предлог Програма коришћења средстава буџетског Фонда за заштиту животне средине града Лесковца за 2026. годину бр. 004976236 2025 14850 007 011 400 043 04 002 од 18. децембра 2025. године, члана 13., 14., 39., 71., и 150. Статута Града Лесковца („Службени гласник Града Лесковца”, бр. 28/2018), и члана 2. и 17. Одлуке о Градском већу града Лесковца (“Службени гласник Града Лесковца”, бр. 11/2023), Градско веће града Лесковца на 50. седници, одржаној 3. фебруара 2026. године, усвојило је

## ПРОГРАМ КОРИШЋЕЊА СРЕДСТАВА БУЏЕТСКОГ ФОНДА ЗА ЗАШТИТУ ЖИВОТНЕ СРЕДИНЕ ГРАДА ЛЕСКОВЦА ЗА 2026. ГОДИНУ

I. Утврђује се програм коришћења средстава Буџетског фонда за заштиту животне средине града Лесковца за 2026. годину (у даљем тексту: Програм), и то:

Редни број активности	Програмска активност	Сагласност министарства заштите животне средине на предлог програма (датум издавања и броја сагласности)	Детаљан опис активности	Циљ активности	Надлежни за спровођење програмске активности	Финансијска средства потребна за реализацију предвиђене активности	Извор средстава финансирања	Износ одобрених средстава за ову активност у претходној години
<b>Контрола и заштита ваздуха и сузбијање инхалационих алергена</b>								

1.	0401-0001 Управљање заштитом животне средине - Мониторинг животне средине	18. децембар 2025. године, под бр. 004976236 2025 14850 007 011 400 043 04 002	Програм контроле квалитета ваздуха на територији града Лесковца за 2026. годину - локална мрежа мерних места за праћење квалитета ваздуха у Лесковцу, а чине је мерна места: 1) ЈКП „Водовод“ (Управа), 2) Медицинска школа, и 3) Вртић „Колибри“; На овим фиксним мерним местима вршиће се континуална и наменска мерења. Индикативна мерења обављају се на фиксном мерном месту Медицинска школа. Од континуалних и наменских мерења нивоа загађујућих материја на фиксним мерним местима вршиће се мерење сумпор - диоксида, чађи, азот диоксида и	Разлози успостављања ових мерења јесу управљање квалитетом ваздуха на територији града Лесковца уз стално праћење концентрације загађујућих материја карактеристичних за изворе загађивања, као и упоређивање измерене концентрације са вредностима које служе за оцену квалитета ваздуха. Циљ оцене квалитета ваздуха је добијање информација потребних за процену изложености становништва загађењем ваздуха и његовог утицаја на здравље, као и предузимања мера у циљу сузбијања истих;	Град Лесковац, Градска управа града Лесковца –  Одељење за заштиту животне средине- Буџетски фонд за заштиту животне средине;  Одељење за јавне набавке;  Одељење за финансије;	1.848.000,00	01 - Приходи из буџета  Посебна накнада за заштиту и унапређење животне средине и остали приходи по члану 25. Закона о буџетском систему;	1.800.000,00
----	--	--	--	--	--	--------------	---	--------------

			<p>укупних таложних материја у ваздуху и тешких метала (олово, кадмијум, цинк) у укупним таложним материјама, а од индикативних мерења нивоа загађујућих материја на фиксном мерном месту вршиће се мерење суспендованих честица (PM<sub>10</sub>) - 56 дана (8 недеља равномерно распоређених током године). Ову активност (ставку) обухватају и пренете обавезе из претходне 2025. године;</p>					
2.	0401-0001 Управљање заштитом животне средине – Мере заштите животне средине	18. децембар 2025. године, под бр. 004976236 2025 14850 007 011 400 043 04 002	<p>Спровођење мера заштите животне средине на територији града Лесковца, пре свега кроз едукацију и озелењавање.</p> <p>Едукација еколошког карактера нашег грађанства је важан корак за будућност и један од главних</p>	Усвајањем КАП-а (Краткорочног акционог плана), на основу којег се примењују мере заштите ваздуха и људи које се требају финансирати као што су следеће: - Сматрамо да је мера едукације грађанства јако важна, да се на њу	Град Лесковац, Градска управа града Лесковца - Одељење за заштиту животне средине - Буџетски Фонд за	547.000,00	01 - Приходи из буџета  Посебна накнада за заштиту и унапређење животне средине и остали приходи по члану 25.	1.665.000,00

			<p>циљева којем требамо бити посвећени, а који само заједничким напорима можемо да остваримо. Наш циљ је да подижемо свест људи о значају заштите животне средине, а главни циљ је да се заштита животне средине интегрише у систем формалног образовања у Србији.</p> <p>Озелењавање је пројекат који је базиран на принципу уређења зелених површина града Лесковца у циљу смањења аерозагађења, нарочито у урбаним зонама града где је загађеност највећа. Формирање зелених коридора и садња дрворедних садница по пројекту ће визуелно и функционално одвојити саобраћајницу, тако да ће корисници овог великог линијског</p>	<p>мора бацити акценат јер морамо да одгајимо генерације које ће имати адекватно еколошко понашање и помоћи да се заштити животна средина, а самим тим здравље свих нас;</p> <p>- Озелењавање економија широм Западног Балкана омогућиће свим грађанима економски просперитет, али и чист ваздух и чисту воду за пиће – а тај троструки успех ће унапредити животни стандард, побољшати здравље и обезбедити одрживи раст ка чистијој, здравијој будућности.</p> <p>Такође важност мера озелењавања што више градских зона јако је битно, а у том послу Градска управа – Одељење за заштиту животне средине града Лесковца биће</p>	<p>заштиту животне средине;</p> <p>Одељење за јавне набавке;</p> <p>Одељење за финансије;</p>		<p>Закон о буџетском систему;</p>	
--	--	--	--	---	---	--	-----------------------------------	--

			зеленог, урбаног простора бити одвојени од буке, саобраћаја, али и аерозагађења. Циљ пројекта је да се реализује озелењавање одређених зелених површина у граду које ће нам помоћи у смањењу аерозагађења.	поуздан партнер грађанству јер све активности које су усмерене ка унапређењу квалитета животне средине, и које су генерисане са локала, доприносе побољшању укупне еколошке слике Србије. Циљ нам је да у наредним годинама на територији нашег града засадимо велики број садница како бисмо живот у центру учинили бољим и пријатнијим. У остварењу тог циља, подршка и иницијатива ресорног Одељења за заштиту животне Градске управе средине јако је важна и надамо се да ћемо кроз овакве конкретне активности испунити циљ;				
3.	0401-0001 Управљање		Програм мониторинга и	Циљ активности уклањања/уништавања	Град Лесковац,	500.000,00	01 - Приходи из буџета	0,00

	<p>заштитом животне средине – Мониторинг и мере заштите животне средине на сузбијању инхалационих алергена</p>	<p>18. децембар 2025. године, под бр. 004976236 2025 14850 007 011 400 043 04 002</p>	<p>уклањања/уништавања коровског алергена Амброзије на територији града Лесковца у 2026. години: Овим Програмом уклањања/уништавања коровског алергена којег ствара коровска биљка Амброзија (<i>Ambrosia artemisiifolia</i> L.) на територији града Лесковца предвиђено је њено уклањање/уништавање, али и подизање свести грађанства о овој инвазивној врсти, о њеном ширењу, начину превенције, контроле и методама њеног уклањања/уништавања.</p> <p>У складу са чланом 2. Закона о заштити животне средине, систем заштите животне средине чине мере, услови и инструменти за</p>	<p>коровског алергена Амброзије на територији града Лесковца у 2026. години које ће се реализовати кроз Програм је следећи:</p> <ul style="list-style-type: none"> <li>- Заштита природних екосистема, спречити деградацију земљишта, заштитити биодиверзитет и смањити негативан утицај ове инвазивне врсте на животну средину и пољопривреду на територији града Лесковца.</li> <li>Са здравственог аспекта биће редуцирана концентрација полена ове биљке у ваздуху што би за последицу требало имати смањење алергија код грађанства;</li> <li>- Унапређење заштите животне средине на територији града Лесковца;</li> </ul>	<p>Градска управа града Лесковца - Одељење за заштиту животне средине - Буџетски Фонд за заштиту животне средине;</p> <p>Одељење за јавне набавке;</p> <p>Одељење за финансије;</p>	<p>Посебна накнада за заштиту и унапређење животне средине и остали приходи по члану 25. Закона о буџетском систему;</p>	
--	--	---	--	--	---	--	--

			<p>одрживо управљање, очување природне равнотеже, као и спречавање, контролу, смањивање и санацију свих облика загађивања животне средине. Сви субјекти система заштите животне средине, на основу члана 4. овог Закона дужни су да чувају и унапређују животну средину.</p> <p>Реализација Програма уклањања/уништавања коровског алергена - Амброзије на територији града Лесковца, обухватиће <b>3</b> фазе:</p> <p><b>I фаза</b> - Доношење Програма уклањања/уништавања коровског алергена - Амброзије на територији града Лесковца, од стране Градског већа града Лесковца;</p>	<p>- Упознавање грађанства са особинама и значењем инвазивне биљне врсте Амброзије (<i>Ambrosia artemisiifolia</i> L.) путем медијског обраћања, јавних презентација и сл. од стране стручних лица државних институција;</p>				
--	--	--	---	--	--	--	--	--

			<p><b>II фаза</b> - Спровођење поступка јавне набавке и избор пружаоца услуга за реализацију Програма;</p> <p><b>III фаза</b> - Реализација Програма.</p>					
<b>Управљање отпадом</b>								
4.	0401-0001 Управљање заштитом животне средине – Спровођење законских обавеза у оквиру надлежности у вези управљања отпадом;	18. децембар 2025. године, под бр. 004976236 2025 14850 007 011 400 043 04 002	<p>Реализовање активности из усвојених следећих стратешких докумената:</p> <p>- Локални план управљања отпадом на територији града Лесковца за период 2021.-2030. године. Овај план је законска обавеза сваке јединице локалне самоуправе према члану 13. Закона о управљању отпадом. Он представља инструмент око којег се требају сложити сви релевантни надлежни органи у локалној</p>	Разлози доношења стратешких документа, Локалног плана управљања отпадом јесте успостављање целовитог система управљања отпадом, контрола и смањивање штетних утицаја отпада на околину (чишћење нелегалних одлагалишта отпада укључијући учешће на конкурсима с циљем обезбеђивања додатних извора финансирања), развој информационог система управљања	Град Лесковац, Градска управа града Лесковца - Одељење за заштиту животне средине- Буџетски фонд за заштиту животне средине; Одељење за јавне набавке;	5.500.000,00	01-Приходи из буџета  07 – Трансфери са других нивоа власти  Посебна накнада за заштиту и унапређење животне средине и остали приходи по члану 25. Закона о буџетском	6.300.000,00

			<p>самоуправи, а на основу којег ће се планирати активности и улагања у сектор управљања отпадом. Због тога је неопходно омогућити „изградњу система управљања отпадом“ што се између осталог и чини овим документом као инструментом за то. Управљање отпадом представља скуп активности, одлука и мера усмерених на спречавању настанка отпада, смањивања количине отпада и штетног утицаја на животну средину;</p> <p>- Средњорочни акциони план града Лесковца од 2024. до 2026. године, из марта месеца ове године, као плански документ јединице локалне самоуправе (ЈЛС) којим се операционализује</p>	<p>отпадом у склопу информационог система Републике Србије, те успостављање самоодрживог финансирања система управљања отпадом на територији наше јединице локалне самоуправе тј. града Лесковца (укључујући учешће на конкурсима с циљем обезбеђивања додатних извора финансирања). Такође, доношењем Стратешког документа Средњорочног акционог плана града Лесковца од 2024. до 2026. године, његовим планом и предвиђеним активностима доприносиће се одрживом развоју и операционализацији решавања проблема заштите животне средине, у овом случају управљања отпадом, путем</p>	<p>Одељење за финансије;</p>		<p>систему;</p>	
--	--	--	---	--	------------------------------	--	-----------------	--

			<p>спровиђење сваког плана развоја и докумената јавних политика, односно разрађују циљеви, мере и активности које је у обавези да оствари/спроведе локална самоуправа.</p>	<p>механизама овог документа и њиме дефинисаних акционих планова; Наш план је учешћа на јавним конкурсима код Министарства заштите животне средине, тј. Зеленог фонда, где би конкурисали својим пројектима за суфинансирање истих уз предвиђена финансијска средства нас као јединице локалне самоуправе, све у складу са акционим плановима из већ поменутих стратешких докумената;</p>				
<b>Контрола и управљање отпадним водама</b>								
	Активност							
<b>Контрола и заштита површинских и подземних вода</b>								

5.	0401-0001 Управљање заштитом животне средине - Мониторинг животне средине;	18. децембар 2025. године, под бр. 004976236 2025 14850 007 011 400 043 04 002	Програмом праћења квалитета површинских вода водотокова на територији града Лесковца за 2026. годину дефинисана су места и параметри контроле површинских вода река на територији града Лесковац и то: Слив реке Ветернице, Козарачка река, Јабланица, Јужна Морава, Вучјанка и Вучјанка (купалиште), у циљу процене количине загађујућих материја у низводне регије. Овај Програм спроводи се ради оцене стања квалитета површинских вода водотокова - река на територији града Лесковца, а у циљу заштите здравља становништва, као и сагледавања ефеката предузетих мера за	Циљ спровођења активности из овог Програма је заштита површинских вода водотокова и подразумева, скуп мера и активности којима се квалитет површинских вода водотокова штити и унапређује ради:  1) очувања живота и здравља људи; 2) смањења загађења и спречавања даљег погоршања стања вода водотокова; 3) обезбеђења нешкодљивог и несметаног коришћења вода водотокова за различите намене; 4) заштите водних и приобалних екосистема и постизања стандарда квалитета животне средине у складу са прописом којим се уређује заштита	Град Лесковац, Градска управа града Лесковца –  Одељење за заштиту животне средине- Буџетски фонд за заштиту животне средине;  Одељење за јавне набавке;  Одељење за финансије;	1.430.000,00	01 Приходи из буџета  Посебна накнада за заштиту и унапређење животне средине и остали приходи по члану 25. Закон о буџетском систему;	1.300.000,00
----	--	--	--	---	--	--------------	--	--------------

			<p>смањење степена загађености вода и утицаја загађивача на њихов квалитет, на основу чега се процењује утицај и ризик коришћења вода на здравље корисника, а уједно представља и један од индикатора стања животне средине.</p> <p>Ову активност (ставку) обухватају и потенцијално пренете обавезе из претходне 2025. године;</p>	животне средине и циљеви животне средине;				
<b>Контрола и заштита природе, биодиверзитет, јавне зелене површине</b>								
6.	0401-0001 Управљање заштитом животне средине - Заштита природних добара (одржавање), биодиверзитета (анализа), озелењавање и др.;	18. децембар 2025. године, под бр. 004976236 2025 14850 007 011 400 043 04 002	<p>У оквиру ове целине предвидели смо да вршимо заштиту природних добара (одржавање), биодиверзитета и озелењавање у 2026. години на територији града Лесковца и она ће обухватити следеће активности:</p> <p>1. Утврђивање</p>	Циљ управљања заштићеним природним добрима је да кроз развијен систем мера и активности а којима се уређују сва питања од значаја за успешно планирање и спровођење мера заштите и унапређивања посебних природних	Град Лесковац, Градска управа града Лесковца – Одељење за заштиту животне средине- Буџетски	6.550.000,00	01 - Приходи из буџета  07 – Трансфери са других нивоа власти  Посебна накнада за заштиту и унапређење	4.600.000,00

			<p>здравственог стања заштићених споменика природе, стања заштићених простора, резервата природе и иницирање – покретања поступка за заштиту природних добара са територије града Лесковца која досад нису стављена под заштиту, а по својим особинама то заслужују и предузимање мера за санацију већ заштићених природних добара, а у сарадњи са Заводом за заштиту природе Србије,</p> <p>2. Стављање природних добара под заштиту, у сарадњи са Заводом за заштиту природе Србије,</p> <p>3. Уређење ЗПД (заштићена природна добра),</p> <p>4. Озелењавање,</p> <p>5. Едукативне капмање,</p> <p>6. Анализа</p>	<p>вредности (рационално и планско коришћење природних ресурса и функционално уређивање за потребе дозвољених видова коришћења и развоја). Због стратешког значаја заштићених природних добара у политици сваке земље, њиховој заштити и коришћењу се поклања посебна пажња, која се огледа у објективном и стручном избору природних вредности које ће се ставити под посебну заштиту, у дефинисању метода заштите, заснованих на научним сазнањима и праксу, уадекватном коришћењу тих вредности, дакле у комплексном еколошком управљању. Планирамо учешће на јавном конкурс у код</p>	<p>фонд за заштиту животне средине;</p> <p>Одељење за јавне набавке;</p> <p>Одељење за финансије;</p>		<p>животне средине и остали приходи по члану 25. Закона о буџетском систему;</p>	
--	--	--	---	---	---	--	--	--

			биодиверзитета (мапе) и др.; Ову активност (ставку) обухватају и потенцијално пренете обавезе из претходне 2025. године;	Министарства заштите животне средине, тј. Зеленог фонда, својим пројектом за суфинансирање истог у вези активности пошумљавања;				
<b>Мере адаптације на климатске промене</b>								
	Активност							
<b>Контрола и заштита земљишта</b>								
7.	0401-0001 Управљање заштитом животне средине – Мониторинг животне средине;	18. децембар 2025. године, под бр. 004976236 2025 14850 007 011 400 043 04 002	Програм мониторинга земљишта на нивоу локале мреже на територији града Лесковца за 2026. годину обухвата анализу 26 узорака (13 узорака у пролећном периоду 2026.год. и 13 узорака у јесењем периоду 2026.год.) са 13 локалитета на територији града Лесковца у оквиру следећих локација: 1) зона санитарне заштите извора водоснабдевања,	Јединица локалне самоуправе у оквиру своје надлежности утврђених законом, обезбеђује континуирану контролу праћења стања животне средине у складу са законском регулативом.  <b>Циљеви програма:</b> 1) Одређивање концентрације опаних и штетних материја у земљишту и процена нивоа загађености	Град Лесковац, Градска управа града Лесковца – Одељење за заштиту животне средине- Буџетски фонд за заштиту животне средине;	750.000,00	01-Приходи из буџета  Посебна накнада за заштиту и унапређење животне средине и остали приходи по члану 25. Закона о буџетском систему;	660.000,00

			<p>2) зона индустријских објеката,  3) зона несанитарних депонија и нехигијенских насеља,  4) зона фреквентног саобраћаја,  5) зона јавних и рекреационих површина, и  6) зона пољопривредног земљишта;  Обим испитивања, начин узорковања и тумачење резултата врши се у складу са Уредбом о програму системског праћења стања и квалитета земљишта и  Методологијом за систематско праћење квалитета и стања и критеријума за одређивање броја и распореда мерних места који су саставни део поменуте Уредбе.  Листа параметара која обухвата физичке, хемијске и</p>	<p>земљишта,  2) Формирање базе података о степену и карактеристикама загађености земљишта,  3) Процена могућих штетних ефеката на квалитет животне средине и  4) Предлог мера заштите од загађивања уз информисање јавности;</p>	<p>Одељење за јавне набавке;   Одељење за финансије;</p>			
--	--	--	---	---	--	--	--	--

			микробиолошке параметре за утврђивање квалитета и стања земљишта, као и листа референтних метода и стандарда који се користе за узорковање земљишта, анализу узорака и обраду података дати су у Прилогу 2 – Листа параметара, метода и стандарда за мониторинг земљишта наведене Уредбе. Ову активност (ставку) обухватају и потенцијално пренете обавезе из претходне 2025. године;					
	Активност							
<b>Контрола и заштита од буке</b>								
<b>8.</b>	0401-0001 Управљање заштитом животне средине - Мониторинг животне	18. децембар 2025. године, под бр. 004976236 2025 14850 007 011 400	Програмом мерења нивоа комуналне буке у животној средини на територији града Лесковца за 2026. годину врши се	Мониторинг буке врши се ради утврђивања акустичког оптерећења животне средине,	Град Лесковац, Градска управа града	1.375.000,00	01-Приходи из буџета  Посебна накнада за заштиту и	1.375.000,00

	средине;	043 04 002	<p>мониторинг буке систематским праћењем, испитивањем, прорачуном и оцењивањем индикатора буке у складу са законским и подзаконским актима који дефинишу ову област. Наведеним Програмом предвиђена су мерна места која се одређују према постојећем стању изграђености и коришћења површина на територији града Лесковца и обухватају:</p> <ul style="list-style-type: none"> <li>- Подручја за одмор и рекреацију, зелене површине,</li> <li>- Болничке зоне,</li> <li>- Школске зоне,</li> <li>- Пословно стамбена подручја,</li> <li>- Градски центар,</li> <li>- Чисто стамбена подручја и</li> <li>- зоне дуж транзитних и централних градских саобраћајница.</li> </ul>	<p>идентификовања најугроженијих делова града, зонирања територије града Лесковца, оцене штетног дејства на здравље људи, планирања и предузимања мера за заштиту животне средине од негативног дејства буке;</p>	<p>Лесковца –</p> <p>Одељење за заштиту животне средине-Буџетски фонд за заштиту животне средине;</p> <p>Одељење за јавне набавке;</p> <p>Одељење за финансије;</p>	<p>унапређење животне средине и остали приходи по члану 25. Закона о буџетском систему;</p>	
--	----------	------------	--	---	---	---	--

			<p>У оквиру наведених зона, мерења ће се обављати два пута годишње на 7 мерних места. На свако мерно место вршиће се континуално мерење од седам дана (168 сати) са референтним временом од 15 минута и на једном мерном месту поред већ наведене врсте мерења, вршиће се и бројање саобраћаја са 2 аутоматска бројача.</p> <p>Мерни интервали су изабрани тако да ће се њима обухватити цео циклус промена нивоа мерене буке у току дневног, вечерњег и ноћног периода у складу са Уредбом.</p> <p>Период од 24 сата дели се на три референтна интервала:</p> <p><b>1. дан - од 6<sup>00</sup> до 18<sup>00</sup> часова;</b></p> <p><b>2. вече - од 18<sup>00</sup> до 22</b></p>					
--	--	--	---	--	--	--	--	--

			<p><sup>00</sup> часова;  <b>3. ноћ - од 22<sup>00</sup> до 6<sup>00</sup> часова;</b>      Мерна места на коме ће се вршити континуирана мерења одредиће Градска управа, Одељење за заштиту животне средине, односно Буџетски фонд за заштиту животне средине града Лесковца у сарадњи са овлашћеном организацијом – извођачем мерења који је испунио све услове приликом спровођења поступка јавне набавке. Мерења на дефинисаним мерним местима вршиће се у периоду од 12 месеци. У уговорном периоду наручиоц посла може по потреби захтевати додатна мерења на одређеној локацији, највише четири пута за време</p>					
--	--	--	--	--	--	--	--	--

			<p>важења уговора. Пре почетка вршења мерења нивоа комуналне буке у животној средини на територији града Лесковца за 2026. годину, Извршилац посла је дужан да по позиву наручиоца одржи састанак на којем ће се прецизирати динамика извођења акције и одређивање мерних места за мерење нивоа комуналне буке по наведеном Програму, а на основу извршене анализе претходних мониторинга. Јединица локалне самоуправе има законску обавезу да обезбеђује континуалну контролу и праћење стања животне средине (мониторинг), на основу програма мониторинга који</p>					
--	--	--	--	--	--	--	--	--

			<p>доноси у складу са законским и подзаконским актима, и из тог разлога утврђена је обавеза локалне самоуправе да врши мониторинг буке према Програму који доноси за своју територију. Ову активност (ставку) обухватају и потенцијално пренете обавезе из претходне 2025. године;</p>					
9.	<p>0401-0001 Управљање заштитом животне средине - Мониторинг животне средине;</p>	<p>18. децембар 2025. године, под бр. 004976236 2025 14850 007 011 400 043 04 002</p>	<p>Акустичко зонирање је поступак организовање простора који ће омогућити ефикасно управљање и смањење утицаја буке на људско здравље и животну средину. Процес акустичког зонирања подразумева развијање стратегије за смањење буке кроз правилно управљање просторним планирањем и планским</p>	<p>Циљ активности је створити детаљну слику тренутног стања буке и идентификовати најугроженија подручја, створити јасно дефинисане зоне за управљање буком у сваком делу града. Како би се дефинисале зоне акустичког зонирања неопходно је и омогућити формално правне</p>	<p>Град Лесковац, Градска управа града Лесковца – Одељење за заштиту животне средине- Буџетски фонд за заштиту животне средине;</p>	<p>1.200.000,00</p>	<p>01-Приходи из буџета Посебна накнада за заштиту и унапређење животне средине и остали приходи по члану 25. Закона о буџетском систему;</p>	<p>0,00</p>

			<p>регулацијама. Акустичко зонирање обухвата неколико активности, анализе, планирање, дефинисање зона, увођење регулативе као и имплементацију мера за смањење буке. Најважније активности акустичког зонирања су: прикупљање и анализа података о буци, дефинисање акустичких зона, постављање акустичких стандарда и регулација, имплементација акустичких зона и технологија смањења буке као и мониторинг и евалуација ефекта акустичког зонирања;</p>	<p>регулативе које дефинишу шта је дозвољено а шта није у вези са нивом буке у сваком делу простора, затим примена техничких решења које омогућавају смањење нивоа буке у зонама где је велико прекорачење буке, а чиме се штити здравље људи и побољшава квалитет животне средине;</p>	<p>Одељење за јавне набавке;  Одељење за финансије;</p>			
<b>Контрола и заштита од нејонизујућег зрачења</b>								
	Активност							

**Информисање, едукација, промоција и популаризација заштите животне средине**

10.	0401-0001 Управљање заштитом животне средине – Систем образовања и информисаности;	18. децембар 2025. године, под бр. 004976236 2025 14850 007 011 400 043 04 002	Програм еколошких активности (обележавање важних еколошких датума, кампање, трибине, радионице, радне акције и еколошке игре, припремање, штампање и подела еколошких публикација, компјутерске опреме, књига, школског прибора и др.) у сарадњи са предшколским установама, основним и средњим школама, укључујући и пренете обавезе;	Еколошке активности спроводиће се са циљем изграђивања позитивног става према животној средини, природи, здравом начину животна, односно живот у складу са природним окружењем. Овим се постиже испитивање нивоа еколошког знања и проширивање знања деце о значају очувања животне средине, њихово укључивање у већи број акција - јавних манifestација еколошког предзнака, подизање нивоа свести и оспособљавање васпитача из области заштите животне средине. Дакле вршиће се едукација породице и локалне	Град Лесковац, Градска управа града Лесковца –  Одељење за заштиту животне средине- Буџетски фонд за заштиту животне средине;  Одељење за јавне набавке;  Одељење за финансије;	300.000,00	01-Приходи из буџета  Посебна накнада за заштиту и унапређење животне средине и остали приходи по члану 25. Закона о буџетском систему;	300.000,00
-----	--	--	---	--	--	------------	---	------------

				заједнице у формирању еколошке свести и промовисање еколошких вредности;				
11.	0401-0001 Управљање заштитом животне средине – Финансирање и суфинансирање пројеката;	18. децембар 2025. године, под бр. 004976236 2025 14850 007 011 400 043 04 002	Финансирање и суфинансирање пројеката правних лица (од којих могу бити буџетски корисници и НВО) из области заштите и унапређења животне средине у 2026. години и обухватиће следећи поступак:  - доношење Одлуке о спровођењу јавног конкурса за финансирање и суфинансирање пројеката из Буџетског фонда за заштиту животне средине града Лесковца за 2026. годину;  - Решење о образовању комисије за избор пројеката правних лица из области заштите и унапређења	Ова активност има за циљ заштиту и унапређење животне средине кроз спречавање или смањење загађивања животне средине, одрживо управљање природним ресурсима, јачање свести о значају заштите животне средине и сл.. Реализацијом одобрених пројекта би се обезбедило постизање ефекта решења микро еко проблема кроз иницијативу и активизам локалне заједнице на територији града Лесковца у складу са могућностима, тј. висином опредељених финансијских	Град Лесковац, Градска управа града Лесковца –  Одељење за заштиту животне средине- Буџетски фонд за заштиту животне средине  Одељење за јавне набавке;  Одељење за финансије;	7.000.000,00	01-Приходи из буџета  Посебна накнада за заштиту и унапређење животне средине и остали приходи по члану 25. Закона о буџетском систему;	6.000.000,00

			<p>животне средине;</p> <p>- Одлука о избору пројеката правних лица из области заштите и унапређења животне средине у 2026. години;</p> <p>- Склапање уговора о реализацији пројеката по Одлуци о избору пројеката правних лица за 2026. годину;</p> <p>- Исплата финансијских средстава за реализацију пројеката по склопљеним уговорима о реализацији истих у складу са Одлукама о избору пројеката правних лица за 2025. и 2026. годину;</p> <p>- Праћење и контрола реализације пројеката, прикупљање извештаја (периодични/завршни) о реализацији истих;</p>	<p>средстава односно одређених средстава по појединачном пројекту;</p>				
--	--	--	---	--	--	--	--	--

Остало								
<b>УКУПНО:</b>							<b>27.000.000,00</b>	<b>24.000.000,00</b>

Буџетски фонд за заштиту животне средине града Лесковца основан је ради обезбеђивања финансијских средстава за подстицање заштите и унапређивања животне средине.

Сврха оснивања Буџетског фонда града Лесковца је финансирање програма, пројеката, акционих и санационих планова из стратешких докумената и других активности у складу са својим интересима и специфичностима града Лесковца, а у области очувања, одрживог коришћења и заштите и унапређења животне средине на територији града Лесковца.

Одлуком о формирању Буџетског фонда дефинисан је начин обезбеђивања и коришћења средстава.

Средства Буџетског фонда за заштиту животне средине града Лесковца за 2026. годину планирана су Одлуком о буџету Града Лесковца за 2026. годину, која је донета на 15. седници Скупштине града Лесковца дана 3. децембра 2025. године.

Позиција коју заузима Буџетски фонд за заштиту животне средине града Лесковца налази се у оквиру раздела 5. – Градске управе и то:

- Програм 0401 Програм 6: Заштита животне средине,
- Програмске активности 0401-0001, Управљање заштитом животне средине,
- Функционалне класификације 560, економских класификација 423000 – Услуге по уговору, 424000 – Специјализоване услуге и 481000 Дотације невладиним организацијама.

Све укупно за изворе финансирања за функцију 560 – 01 приходи из буџета у износу од 20.000.000,00 динара, и 07 Трансфери од других нивоа власти износу од 7.000.000,00 динара.

У складу са Одлуком о буџету Града Лесковца за 2026. годину, у табели под римским I. налазе се следеће позиције: назив позиције из програма под „Управљање отпадом“ тачка 4. је економске класификације 424000 – специјализоване услуге за коју је опредељено 5.500.000,00 динара са планираним мешовитим приходом, извором 01 прихода у износу од 2.000.000,00 динара и извором 07 прихода у износу од 3.500.000,00 динара – трансфери других нивоа власти. Након тога следи назив позиције „Контрола и заштита природе, биодиверзитет, јавне зелене површине“ тачка 6. је економске класификације 424000 – специјализоване услуге за коју је опредељено 6.550.000,00 динара са такође планираним мешовитим приходом, извором 01 прихода у износу од 3.050.000,00 динара и извором 07 прихода у износу од 3.500.000,00 – трансфери других нивоа власти. Позиција из програма „Информисање, едукација, промоција и популаризација заштите животне средине“ тачка 10. је економске класификације 423000 – Услуге по уговору и за коју је опредељено 300.000,00 динара, након чега следи тачка 11. истог назива позиције из програма која је мешовите структуре тј. она је следећих економских класификација и то: 481000 – Дотације невладиним организацијама за коју је опредељено 3.500.000,00 динара и 424000 – специјализоване услуге за коју је опредељено

3.500.000,00 динара, што у укупном износу за позицију „Информисање, едукација, промоција и популаризација заштите животне средине“ из тачке 11. програма износи 7.000.000,00 динара. Све остале позиције из програма су под економском класификацијом 424000 – специјализоване услуге и за њих је опредељено 23.200.000,00 динара (са извором 01 прихода од 16.200.000,00 динара и са извором 07 прихода 7.000.000,00 динара), а у овај укупни кумулативни износ је урачунато и већ испред наведених 7.000.000,00 динара из дела текста под обласћу „Управљање отпадом и Контрола и заштита природе, биодиверзитет, јавне зелене површине“ тач. 4. и 6., које су мешовите структуре).

**II.** Преузимање обавеза и плаћања на терет Буџетског фонда врше се до нивоа средстава одобрених Буџетском фонду у складу са Одлуком о буџету Града Лесковца за 2026. годину.

Уколико се приходи и примања Буџетског фонда у току буџетске године не остварују у планираном износу расходи ће се извршавати по следећим приоритетима које утврди градоначелник града Лесковца, и то: обавезе утврђене законом и раније преузете уговорне обавезе.

**III.** Својом активношћу Градска управа - Одељење за заштиту животне средине града Лесковца радиће на обезбеђивању додатних средстава за суфинансирање - финансирање пројеката од спонзорства, донација, поклона, помоћи или прилога као и остваривањем прихода аплицирањем на конкурсима (домаћим и иностраним) на основу међународне, регионалне и локалне сарадње и сарадње са републичким органима на програмима, пројектима и другим активностима у области заштите животне средине, а реализоваће се преко евиденционог рачуна Буџетског фонда.

**IV.** Средства под ризиким бр. I. овог Програма могу да се увећају за износ утврђен Одлуком о изменама и допунама Одлуке о буџету Града Лесковца за 2026. годину као и за износ трансфера са других нивоа власти и донација, уз могућу промену буџетске класификације, и иста се могу користити за намене под римским бр. I. овог Програма без претходне сагласности Министарства заштите животне средине на измене овог Програма.

**V.** Програм има важење уколико је прибављена сагласност надлежног Министарства на предлог Програма.

Програм усваја Градско веће града Лесковца, на њега се прибавља сагласност Скупштине града Лесковца, и исти ће се примењивати од 1. јануара 2026. године.

**VI.** Овај програм објавити у „Службеном гласнику Града Лесковца“.

## **Образложење**

Уставни основ за доношење Програма коришћења средстава Буџетског фонда за заштиту животне средине града Лесковца за 2026. годину садржан је у члану 92. став 1. и члану 97. тачка 3., 9. и 15. Устава Републике Србије, којима је утврђено да Република Србија, аутономне покрајине и јединице локалне самоуправе имају буџете у којима морају бити приказани сви приходи и расходи којима се финансирају њихове надлежности.

Правно утемељење за доношење Програма садржано је у Закону о заштити животне средине („Службени гласник РС“, број 135/2004, 36/2009, 36/2009-др закон, 72/2009-др закон, 43/2011 – одлука УС, 14/2016, 76/2018, 95/2018 - др. закон, 95/2018 - др. закон и 94/2024- др. закон) којим је предвиђено да јединица локалне самоуправе, односно град Лесковца, отвори Буџетски фонд у складу са законом којим се уређује буџетски систем, што је Скупштина града Лесковца то и учинила 17. децембра 2009. године на својој 15. седници и донела Одлуку о Фонду за заштиту животне средине града Лесковца.

Одлуком о Фонду за заштиту животне средине града Лесковца („Службени гласник Града Лесковца“, број 18/2009 и 7/2017), осим дефинисања сврхе оснивања буџетског Фонда, обезбеђивања и коришћења средстава, предвиђено је да Градско веће града Лесковца донесе годишњи Програм, а на предлог који даје стручна служба Градске управе, Одељења за заштиту животне средине града Лесковца и након добијене сагласности на предлог Програма од надлежног Министарства заштите животне средине.

Програм је сачињен у складу са усвојеном Одлуком о буџету Града Лесковца за 2026. годину и иста је усвојена на 15. седници Скупштине града Лесковца одржаној 3. децембра 2025. године. Након тога, у складу са испред већ поменутом и усвојеном Одлуком, стручна служба Градске управе – Одељења за заштиту животне средине града Лесковца приступила је изарди, и израдила је предлог Програма коришћења средстава Буџетског фонда за заштиту животне средине града Лесковца за 2026. годину. У Одлуци о буџету Града Лесковца за 2026. годину, обезбеђена су финансијска средства за Буџетски фонд за заштиту животне средине, у оквиру Програма 6 – Заштита животне средине, Програмска активност 0401-0001 – Управљање заштитом животне средине, функционалне класификације 560 – Заштита животне средине неklasификована на другом месту, економских класификација 423000 – Услуге по уговору на износ од 300.000,00 динара, 424000 – Специјализоване услуге на износ од 23.200.000,00 динара и 481000 Дотације невладиним организацијама на износ од 3.500.000,00 динара, те укупан износ одређених средстава по програму износи 27.000.000,00 динара. Приходи из буџета за извор 01 износе 20.000.000,00 динара, а за извор 07 пролази са других нивоа власти износе 7.000.000,00 динара. Надлежно Одељење за послове финансија, изашло је са оваквим предлогом у складу са финансијским могућностима града, и исти је усвојен кроз горе поменуту Одлуку о буџету Града Лесковца за 2026. годину. Сачињени Програм Буџетског фонда је у складу са Одлуком о Фонду, дефинисаним циљевима Буџетског фонда, а према регистрованим приоритетима, као и другим активностима у складу са својим интересима и специфичностима града Лесковца, и сагледавајући финансијске могућности Буџетског фонда.

Председник Буџетског фонда, по Одлуци о Фонду за заштиту животне средине града Лесковца донео је предлог Програма коришћења средстава Буџетског фонда за заштиту животне средине града Лесковца за 2026. годину под бр. 290/25-III-09 од 8. децембра 2025. године. Након тога смо упутили Захтев за добијање сагласности на поменути предлог Програма под бр. 291/25-III-09 од 8. децембра 2025. године Министарству заштите животне средине, и на исти је прибављена сагласност под бројем 004976236 2025 14850 007 011 400 043 04 002 од 18. децембра 2025. године.

Сходно свему наведеном, те усвојеној Одлуци о буџету Града Лесковца за 2026. годину са Скупштине града Лесковца која је одржана почетком децембра месеца 2025. године („Сл.гласник Града Лесковца“, бр.38/2025) којом је дефинисана висина опредељених средстава за ову позицију, а ради несметане реализације предвиђених планова, програма и акција, предлажем Градском већу града Лесковца да након разматрања усвоји овај Програм, и исти упути Скупштини града Лесковца на њену даљу надлежност у складу са чланом 39. Статута Града Лесковца.

*Доставити:* Скупштини града Лесковца на сагласност, Градској управи - Одељењу за заштиту животне средине, односно Буџетском фонду за заштиту животне средине града Лесковца и архиви Градског већа града Лесковца.

Број:060-4/26-II  
У Лесковцу 3. фебруара 2026. године

**ГРАДСКО ВЕЋЕ ГРАДА ЛЕСКОВЦА**

**ГРАДОНАЧЕЛНИК**  
**др сци. мед. ГОРАН ЦВЕТАНОВИЋ**

На основу члана 47. став 5. и 58. Закона о запосленима у аутономним покрајинама и јединицама локалне самоуправе („Службени гласник РС“, број 21/16, 113/2017, 113/2017-др.закон, 95/2018, 114/2021 и 92/2023), Уредбе о критеријумима за разврставање радних места и мерилима за опис радних места службеника у аутономним покрајинама и јединицама локалне самоуправе („Службени гласник РС“, број 88/16, 113/2017-др.закон, 95/2018-др.закон и 12/2022), Уредбе о одређивању компетенција за рад службеника у органима аутономних покрајина и јединицама локалне самоуправе („Службени гласник РС“, број 132/21), Уредбе о критеријумима за разврставање радних места и мерилима за опис радних места намештеника у аутономним покрајинама и јединицама локалне самоуправе („Службени гласник РС“, број 88/16), члана 54. Одлуке о Градској управи града Лесковца („Службени гласник Града Лесковца“, број 2/17, 29/17, 31/21 и 5/23), Одлуке о правобранилаштву („Службени гласник Града Лесковца“, број 51/16), члана 71. тачка 17. Статута Града Лесковца („Службени гласник Града Лесковца“ број 28/18) и Кадровског плана Градске управе града Лесковца, број 060-52/25-I од 3.12.2025. године („Службени гласник Града Лесковца“ број 38/25), на предлог начелника Градске управе града Лесковца, уз прибављено мишљење Синдикалне организације, Градско веће града Лесковца на 50. седници, одржаној 3. фебруара 2026. године, усвојило је

**ПРАВИЛНИК**  
**О**  
**ИЗМЕНАМА И ДОПУНАМА ПРАВИЛНИКА О ОРГАНИЗАЦИЈИ И**  
**СИСТЕМАТИЗАЦИЈИ РАДНИХ МЕСТА У ГРАДСКОЈ УПРАВИ И ГРАДСКОМ**  
**ПРАВОБРАНИЛАШТВУ ГРАДА ЛЕСКОВЦА**

**Члан 1.**

Овим Правилником врше се измене и допуне Правилника о организацији и систематизацији радних места у Градској управи и Градском правобранилаштву града Лесковцаброј: 060-55/24-II, од 12.12.2024. године.

**Члан 2.**

Члан 13. мења се и гласи:

Број систематизованих радних места у **Градској управи** и Служби за управљање кадровима је 399 са 544 извршиоца и то :

- 1 службеник на положају у I групи,
- 1 службеник на положају у II групи
- 452 службеника на извршилачким радним местима и
- 90 на радним местима намештеника

	<b>Број систематизованих радних места</b>	<b>Број извршиоца</b>
<b>СЛУЖБЕНИЦИ</b>		
Положај у првој групи	1	1
Положај у другој групи	1	1
Самостални саветник	90	90
Саветник	109	168
Млађи саветник	32	38
Сарадник	45	52
Млађи сарадник	6	6
Виши референт	71	98
<b>НАМЕШТЕНИЦИ</b>		
Прва врста радних места	1	2
Друга врста радних места	1	1
Трећа врста радних места	3	4
Четврта врста радних места	19	40
Пета врста радних места	20	43
<b>УКУПНО</b>	<b>399</b>	<b>544</b>

У Кабинету градоначелника систематизовано је 5 радних места функционера, 3 службеничка (1 самостални саветник, 1 саветник, 1 виши референт) и једно радно место намештеника – четврта врста радних места са 2 извршиоца.

Број систематизованих радних места у Правобранилаштву је 15 и то :  
7 функционера  
7 службеника на извршилачким радним местима (1 сарадник, 3 виша референта, 2 референта и 1 млађи саветник)  
1 на радном месту намештеника – четврта врста радних места

### **Члан 3.**

У члану 15. радно место под редним бројем: 21. мења се и гласи:

#### **„21. Извршилац за финансијске послове**

**Звање: саветник, број службеника: 2**

**Опис посла:** Обавља сложене финансијске, стручне и оперативне послове из дела трошења средстава буџета; Припрема налоге за пренос, исте контролише на изводу УТ и рачуноводствено евидентира настале промене; Врши свакодневну контролу књижења пословних промена кроз главну књигу трезора и учествује у изради периодичних извештаја и завршног рачуна; Прима захтеве за пренос средстава, претходно контролисане у Одсеку за планирање и праћење буџета и финансијску контролу; Обавештава запослене о донешеним одлукама у вези с утврђеним ризицима; Обавља и друге послове по налогу шефа Одсека и шефа Одељења.

**Услови:** Стечено високо образовање из економских наука на основним академским студијама у обиму од најмање 240 ЕСПБ бодова, мастер академским студијама, мастер струковним студијама, специјалистичким академским студијама, специјалистичким струковним студијама, односно на основним студијама у трајању од најмање четири године или специјалистичким студијама на факултету и најмање три године радног

искуства у струци, положен државни стручни испит, као и потребне компетенције за обављање послова радног места.“

Радно место под редним бројем **22.** „Књиговођа месних заједница“ брише се.

После радног места број 27. додаје се ново радно место под редним бројем **27а.**

#### **„27а. Порески инспектор за послове канцеларијске контроле**

**Звање: млађи саветник                      број службеника: 1**

**Опис посла:** Обавља мање сложене послове контроле локалних јавних прихода код правних лица, предузетника и физичких лица у складу са позитивним законским прописима; Обавља послове аналитичке контроле, математичке тачности, формалне исправности и потпуности пореских пријава, врши контролу података исказаних у пореским пријавама уз састављање записника и нацрта решења о контроли; Прима, обрађује и уноси податке из пореских пријава за локалне јавне приходе за које се решењем утврђује обавеза, ажурира базу података и води евиденцију о достављеним решењима; Поступа по приговорима, води првостепени поступак по изјављеним жалбама, преиспитује првостепено решење, односно даје изјашњења по изјављеним жалбама на решења донета у првостепеном поступку; Издаје прекршајни налог, подноси обавештење о учињеном прекршају уз пратећу документацију, обавља послове инспекцијског надзора у канцеларији и доноси акт у поступку контроле; Пружа информације и даје упутства пореским обвезницима у вези са применом прописа, обавља и друге послове по налогу координатора послова за утврђивање и контролу, шефа Одсека и шефа Одељења.

**Услови:** Стечено високо образовање из правних или економских наука у обиму од најмање 240 ЕСПБ бодова, мастер академским студијама, мастер струковним студијама, специјалистичким академским студијама, специјалистичким струковним студијама, односно на основним студијама у трајању од најмање четири године или специјалистичким студијама на факултету и најмање једну годину радног искуства у струци или најмање пет година проведених у радном односу код послодавца из члана 1. ст. 1. и 2. Закона о запосленима у аутономним покрајинама и јединицама локалне самоуправе, положен државни стручни испит, положен испит за инспектора и потребне компетенције за обављање послова радног места.“

Код радног места под редним бројем **30.** „Послови уноса пријава и утврђивање јавних прихода- Звање: виши референт, број службеника 2“, број: „2“ замењује се бројем: „1“.

#### **Члан 4.**

У члану **16.** радно место број 21. мења се и гласи:

#### **„21. Матичар матичног подручја Мирошевце III**

**Звање: млађи саветник**

**број службеника:1**

**Опис посла:** Обавља послове вођења матичних књига (рођених, венчаних, умрлих), у

електронском и папирном облику, као основне службене евиденције о личном стању грађана вршењем уписа чињенице рођења, брака, смрти и друге Законом о матичним књигама предвиђене чињенице и промене у вези са њима; Издаје изводе из матичних књига и уверења о чињеницама уписаним у матичне књиге и издаје уверења о држављанству, чува матичне књиге од оштећења, уништења, и злоупотребе, води одговарајуће регистре за матичне књиге и пружа електронске услуге из области матичних књига; Стара се о формирању и чувању документације и матичне архиве, попуњава и даје статистичке извештаје, припрема анализе и извештаје и израђује извештаје из свог делокруга рада. Обавља и друге послове средњег нивоа сложености, а по налогу шефа Одсека и шефа Одељења, и одговара за благовремено, правилно и законито обављање послова из свог делокруга рада.

**Услови:** Стечено високо образовање на основним академским студијама у обиму од најмање 240 ЕСПБ бодова, мастер академским студијама, мастер струковним студијама, специјалистичким академским студијама, специјалистичким струковним студијама, односно на основним студијама у трајању од најмање четири године или специјалистичким студијама на факултету, положен државни стручни испит, положен посебан испит за матичара, овлашћење за обављање послова матичара, најмање годину дана радног искуства у струци или најмање пет година проведених у радном односу код послодавца из члана 1. став 1. и 2. Закона о запосленима у аутономним покрајинама и јединицама локалне самоуправе као и потребне компетенције за обављање послова радног места.

Радно место број **66.** мења се и гласи:

**„66. Секретар месних заједница „Милентије Поповић“ и Раде Жунић“ II  
Звање: сарадник  
број службеника: 1**

**Опис послова:** Као повереник цивилне заштите, учествује у припремама грађана и запослених за личну и узајамну заштиту, обавештава грађане и запослене о правовременом предузимању мера цивилне заштите, обавештава грађане и запослене о општој мобилизацији ради учешћа у заштити и спасавању људи и материјалних добара у ванредним ситуацијама, врши координацију и спровођење евакуације, збрињавања, склањања и друге мере цивилне заштите и врши проверу постављања обавештења о знацима за узбуњивање грађана у зградама у зони своје одговорности. Прикупља податке неопходне за припремање седница Савета месних заједница и зборовна грађана, води записнике са седница, врши правно-техничку обраду докумената донетих на седницама Савета и израђује информаторе Месних заједница и стара се о поштовању одредби Закона 57 о слободном приступу информацијама од јавног значаја. Учествоје у припремању података потребних за доношење финансијских планова, програма развоја, завршног рачуна Месних заједница и извештаја о коришћењу буџетских средстава, као и осталих обавеза у вези са пословањем месних заједница. Даје обавештења и информације грађанима месне заједнице. Води евиденције о примљеним, обрађеним и експедованим предметима из делокруга свог рада. Упознаје Савет са нормативним актима који регулишу област месних заједница, учествује у изради истих и помаже председнику савета, и Савету Месне заједнице у раду. Обавља и друге послове где је потребан средњи ниво самосталности, а по налогу шефа Одсека и шефа Одељења, и одговара за благовремено, правилно и законито обављање послова из свог делокруга рада.

**Услови:** Стечено високо образовање на основним академским студијама у обиму од најмање 180 ЕСПБ бодова, основним струковним студијама, односно на студијама у трајању до три године, положен државни стручни испит, најмање три године радног искуства у струци и потребне компетенције за обављање послова радног места

Радно место број 82. **„Економски послови“** мења се у делу услова потребних за рад на радном месту, речи „завршен приправнички стаж“ замењују се речима „годину дана радног искуства у струци“

Код радног места под редним бројем **85. „Послови руковања и транспорта опреме за послове цивилне заштите** - Звање: намештеник-прва врста радних места, број службеника 1“, број: „1“ замењује се бројем: „2“.

Код радног места под редним бројем **100. „Послови обезбеђења** - Звање: намештеник-четврта врста радних места, број службеника 10“, број: „10“ замењује се бројем: „9“.

## **Члан 5.**

У члану **18.** радно место број 19. мења се и гласи:

**„19. Издавање Решења о грађевинској и употребној дозволи  
Звање: саветник                      број службеника: 1**

**Опис посла:** Спроводи поступак обједињене процедуре за издавање грађевинске дозволе, издавање употребне дозволе за незахтевне и мање захтевне објекте и издавања одобрења за извођење радова и издаје потврду пријаве радова; Упућује захтеве имаоцима јавних овлашћења за прикључење објеката на инфраструктуру, упућује захтев за давање сагласности на техничку документацију у погледу мера заштите од пожара, прибавља обрачун доприноса од имаоца јавних овлашћења водећи рачуна о благовременом решавању предмета у управном поступку, покреће по службеној дужности захтев за упис права својине на објекту на основу употребне дозволе; Води евиденцију о свим предметима из области грађевинарства, као и о издатим одобрењима за изградњу и употребним дозволама; Обавља управно – правне послове за потребе Групе и учествује у изради одлука, информација, извештаја, анализа и других материјала; Обавља и друге послове по налогу шефа Одељења, шефа Одсека и руководиоца Групе.

**Услови:** Стечено високо образовање из области правних наука на основним академских студијама у обиму од најмање 240 ЕСПБ бодова, мастер академским студијама, мастер струковним студијама, специјалистичким академским студијама, специјалистичким струковним студијама, односно на основним студијама у трајању најмање од четири године или специјалистичким студијама на факултету, најмање три године радног искуства у струци, положен државни стручни испит као и потребне компетенције за обављање послова радног места.“

## **Члан 6.**

У члану 19. радно место број 2. **„шеф Одсек за финансијске и комунално-стамбене послове“** мења се у делу услова потребних за рад на радном месту, део „из

области економских наука“ мења се и гласи „из области друштвено-хуманистичких или техничко-технолошких наука“.

Радно место броја 6. „**Руководилац Групе за комуналне послове**“ мења се у делу услова потребних за рад на радном месту, део „из области економских наука“ мења се и гласи „из области друштвено-хуманистичких или техничко-технолошких наука“.

## **Члан 7.**

Члан 21. мења се и гласи:

## **Члан 21.**

### **ОДЕЉЕЊЕ ЗА ИНСПЕКЦИЈСКЕ ПОСЛОВЕ**

#### **1. Радно место: Шеф Одељења**

**Звање: самостални саветник број службеника: 1**

**Опис посла:** Руководи, организује и планира рад Одељења. Пружа стручна упутства, координира и надзире рад запослених у Одељењу. Учествује у процесима у вези са стручним усавршавањем запослених у Одељењу и стара се о законитом, правилном и благовременом обављању послова у Одељењу. Обавља послове вођења поступка и одлучивања у управној ствари; врши надзор над применом законских и других прописа и општих аката, прати и проучава стање у свим областима инспекцијског деловања. Даје упутства и смернице за рад унутрашњих организационих јединица у погледу начина извршавања послова и задатака; сарађује са другим органима, имаоцима јавних овлашћења, правним и физичким лицима у циљу ефикасног обављања инспекцијског надзора; припрема извештаје о раду Одељења за Скупштину града, Градско веће и друге органе, учествује у изради вишегодишњег и годишњег плана рада инспекције и утврђује оперативне планове рада Одељења. Припрема одговоре на представке и одборничка питања, припрема анализе, информације и извештаје о стању у области инспекцијског надзора и предлаже мере за унапређење рада; разматра притужбе на рад инспектора и предузима одговарајуће мере; обавља најсложеније послове инспекцијског надзора из делокруга рада. Учествује у процесима у вези са стручним усавршавањем запослених у Одељењу; прати доношење нових закона и других прописа, измена и допуна закона и других прописа и аката везаних за рад инспекција у оквиру Одељења. Прати спровођење инспекцијског надзора кроз одлуке судова и другостепених органа. Предлаже усаглашавање градских одлука са позитивним законским прописима. Поступа по захтевима предатим преко портала е Управе, у управним стварима електронским путем и преко јединственог софтверског решења Писарнице. Као руководилац има положај, овлашћења, дужности и одговорности инспектора. Обавља и друге послове по налогу начелника Градске управе.

**Услови:** Стечено високо образовање из научне, односно стручне области у оквиру образовно-научног поља друштвено-хуманистичких, природно-математичких или техничко-технолошких наука на основним академским студијама у обиму од најмање 240 ЕСПБ бодова, мастер академским студијама, мастер струковних студија, специјалистичким академским студијама, специјалистичким струковним студијама,

односно на основним студијама у трајању од најмање четири године или специјалистичким студијама на факултету, положен државни стручни испит, положен испит за инспектора, најмање пет година радног искуства у струци на пословима инспекцијског надзора, као и потребне компетенције за обављање послова радног места.

## **ОДСЕК ЗА ПОСЛОВЕ ГРАЂЕВИНСКЕ ИНСПЕКЦИЈЕ**

### **2. Радно место: Шеф Одсека**

**Звање: самостални саветник број службеника: 1**

**Опис посла:** Руководи, организује и планира рад у оквиру Одсека. Пружа стручна упутства, координира, надзире рад запослених и стара се о законитом, правилном и благовременом обављању послова у Одсеку; обавља послове вођења поступка и одлучивања у управној ствари; учествује у процесима у вези са стручним усавршавањем запослених у Одсеку; врши надзор над применом законских и других прописа и општих аката, прати и проучава стање у областима инспекцијског надзора. Даје упутства и смернице за рад инспектора у погледу начина извршавања послова и задатака; сарађује са другим органима, имаоцима јавних овлашћења, правним и физичким лицима у циљу ефикасног обављања инспекцијског надзора; припрема извештаје о раду Одсека, учествује у изради плана инспекцијског надзора и утврђује оперативне планове рада Одсека. Припрема одговоре на представке и одборничка питања, припрема анализе, информације и извештаје о стању у области инспекцијског надзора и предлаже мере за унапређење рада; разматра притужбе на рад инспектора и предузима одговарајуће мере; обавља најсложеније послове инспекцијског надзора из делокруга рада. Поступа у управним стварима електронским путем и преко јединственог софтверског решења Писарнице. Као руководилац има положај, овлашћења, дужности и одговорности инспектора. Обавља и друге послове по налогу начелника Градске управе и Шефа Одељења.

**Услови:** Стечено високо образовање из научне односно стручне области грађевинско инжењерство или архитектонско инжењерство на основним академским студијама у обиму од најмање 240 ЕСПБ бодова, мастер академским студијама, мастер струковних студија, специјалистичким академским студијама, специјалистичким струковним студијама, односно на основним студијама у трајању од најмање четири године или специјалистичким студијама на факултету, најмање 5 година радног искуства на пословима инспекцијског надзора, односно у области која је под надзором те инспекције, положен испит за инспектора, положен државни стручни испит за рад у органима државне управе, као и потребне компетенције за обављање послова радног места.

### **3. Радно место: Грађевински инспектор**

**Звање: саветник број службеника: 6**

**Опис посла:** Врши инспекцијски надзор над применом Закона и других прописа и општих аката, стандарда и техничких норматива о квалитету који се односе на пројектовање, грађење и реконструкцију грађевинских објеката. Обавља послове вођења поступка и одлучивања у управној ствари. Сачињава записнике о увиђају и саслушању странака, предузима управне мере за које је законом овлашћен, доноси решења, налаже мере и стара се о њиховом спровођењу. Подноси захтеве за покретање

прекршајног поступка, односно кривичне пријаве и пријаве за привредне преступе; стара се о благовременом решавању представки и захтева странака, органа и организација, те обавештава странке о њиховом захтеву и предузетим мерама; сарађује са другим државним органима, основним и посебним организационим јединицама, посебним организацијама, јавним агенцијама, правосудним органима и јединицама локалне самоуправе ради уједначавања у поступању у управној пракси; израђује извештаје и друге материјале којима се информишу надлежни органи и јавност о раду органа и стању и проблемима у одређеној области из делокруга рада. Проучава последице утврђеног стања у одговарајућој области на основу прикупљених података, обрађује податке и утврђује проблеме и предлаже мере за решавање идентификованих проблема. Поступа у управним стварима електронским путем и преко јединственог софтверског решења Писарнице. Обавља и друге послове по налогу начелника Градске управе, шефа Одељења и шефа Одсека.

**Услови:** Стечено високо образовање из научне односно стручне области грађевинско инжењерство или архитектонско инжењерство на основним академским студијама у обиму од најмање 240 ЕСПБ бодова, мастер академским студијама, мастер струковних студија, специјалистичким академским студијама, специјалистичким струковним студијама, односно на основним студијама у трајању од најмање четири године или специјалистичким студијама на факултету, најмање 3 година радног искуства у струци, положен државни стручни испит за рад у органима државне управе, положен испит за инспектора, као и потребне компетенције за обављање послова радног места.

## **ОДСЕК ЗА ПОСЛОВЕ САОБРАЋАЈНЕ ИНСПЕКЦИЈЕ**

### **4. Радно место: Шеф Одсека**

**Звање: самостални саветник број службеника: 1**

**Опис посла:** Руководи, организује и планира рад у оквиру Одсека. Пружа стручна упутства, координира, надзире рад запослених и стара се о законитом, правилном и благовременом обављању послова у Одсеку; обавља послове вођења поступка и одлучивања у управној ствари; учествује у процесима у вези са стручним усавршавањем запослених у Одсеку; врши надзор над применом законских и других прописа и општих аката, прати и проучава стање у областима инспекцијског надзора. даје упутства и смернице за рад инспектора у погледу начина извршавања послова и задатака; сарађује са другим органима, имаоцима јавних овлашћења, правним и физичким лицима у циљу ефикасног обављања инспекцијског надзора; припрема извештаје о раду Одсека, учествује у изради плана инспекцијског надзора и утврђује оперативне планове рада Одсека. Припрема одговоре на представке и одборничка питања, припрема анализе, информације и извештаје о стању у области инспекцијског надзора и предлаже мере за унапређење рада; разматра притужбе на рад инспектора и предузима одговарајуће мере; обавља најсложеније послове инспекцијског надзора из делокруга рада. Поступа у управним стварима електронским путем и преко јединственог софтверског решења Писарнице. Као руководилац има положај, овлашћења, дужности и одговорности инспектора. Обавља и друге послове по налогу начелника Градске управе и Шефа Одељења.

**Услови:** Стечено високо образовање из научне односно стручне области у оквиру образовно-научног поља друштвено-хуманистичких, природно-математичких или

техничко-технолошких наука на основним академским студијама у обиму од најмање 240 ЕСПБ бодова, мастер академским студијама, мастер струковних студија, специјалистичким академским студијама, специјалистичким струковним студијама, односно на основним студијама у трајању од најмање четири године или специјалистичким студијама на факултету, најмање 5 година радног искуства на пословима инспекцијског надзора, односно у области која је под надзором те инспекције, положен испит за инспектора, положен државни стручни испит за рад у органима државне управе, као и потребне компетенције за обављање послова радног места.

## **5. Радно место: Саобраћајни инспектор**

**Звање: саветник број службеника: 3**

**Опис посла:** Врши инспекцијски надзор над применом Закона и других прописа који се односе на градски и приградски линијски превоз путника и локални превоз, линијски и ванлинијски, превоз ствари, превоз за сопствене потребе лица и ствари и ауто - такси превоз путника, као и надзор над применом општинских одлука у којима се регулише превоз у друмском саобраћају. Обавља послове вођења поступка и одлучивања у управној ствари. По потреби врши надзор над применом закона и других прописа који се односе на одржавање, заштиту, изградњу и реконструкцију локалних и некатегорисаних путева као и улица у насељима на територији града и врши надзор над применом општинских одлука у којима се регулише саобраћај и саобраћајна сигнализација. По потреби предузима и друге мере за које је овлашћен; сачињава записнике о увиђају и саслушању странака, предузима управне мере за које је законом овлашћен, доноси решења, налаже мере и стара се о њиховом спровођењу. Подноси захтеве за покретање прекршајног поступка, односно кривичне пријаве и пријаве за привредне преступе; стара се о благовременом решавању представки и захтева странака, органа и организација, те обавештава странке о њиховом захтеву и предузетим мерама. Сарађује са другим државним органима, основним и посебним организационим јединицама, посебним организацијама, јавним агенцијама, правосудним органима и јединицама локалне самоуправе ради уједначавања у поступању у управној пракси. Пружа стручну помоћ у вези управног поступка у циљу усаглашавања ставова и постизања јединствене управне праксе; израђује извештаје и друге материјале којима се информишу надлежни органи и јавност о раду органа и стању и проблемима у одређеној области из делокруга рада. Поступа у управним стварима електронским путем и преко јединственог софтверског решења Писарнице. Проучава последице утврђеног стања у одговарајућој области на основу прикупљених података, обрађује податаке и утврђује проблеме и предлаже мере за решавање идентификованих проблема. Обавља и друге послове по налогу начелника Градске управе, шефа Одељења и шефа Одсека.

**Услови:** Стечено високо образовање из научне односно стручне области у оквиру образовно-научног поља друштвено-хуманистичких, природно-математичких или техничко-технолошких наука на основним академским студијама у обиму од најмање 240 ЕСПБ бодова, мастер академским студијама, мастер струковних студија, специјалистичким академским студијама, специјалистичким струковним студијама, односно на основним студијама у трајању од најмање четири године или специјалистичким студијама на факултету, најмање 3 година радног искуства у струци, положен државни стручни испит за рад у органима државне управе, положен испит за инспектора, као и потребне компетенције за обављање послова радног места.

## **6. Радно место: Инспектор за саобраћај и путеве**

**Звање: саветник број службеника: 1**

**Опис посла:** Врши инспекцијски надзор над извршавањем закона и других прописа на одржавању, заштити, изградњи и реконструкцији локалних и некатегорисаних путева и прати стање саобраћајних знакова на путевима; издаје решења и налоге за постављање вертикалне и хоризонталне саобраћајне сигнализације, као и за постављање еластичних заштитних ограда; врши и надзор над применом општинских одлука у којима се регулише саобраћај и саобраћајна сигнализација. по потреби врши и инспекцијски надзор над законитиошћу у обављању друмског локалног превоза и то: ванлинијског превоза путника, линијског и ванлинијског превоза ствари, превоза за сопствене потребе лица и ствари и аутотакси превоза; сачињава записнике о увиђају и саслушању странака, предузима управне мере за које је законом овлашћен, доноси решења, налаже мере и стара се о њиховом спровођењу. Обавља послове вођења поступка и одлучивања у управној ствари. Подноси захтеве за покретање прекршајног поступка, односно кривичне пријаве и пријаве за привредне преступе; стара се о благовременом решавању представки и захтева странака, органа и организација, те обавештава странке о њиховом захтеву и предузетим мерама; сарађује са другим државним органима, основним и посебним организационим јединицама, посебним организацијама, јавним агенцијама, правосудним органима и јединицама локалне самоуправе ради уједначавања у поступању у управној пракси. Пружа стручну помоћ у вези управног поступка у циљу усаглашавања ставова и постизања јединствене управне праксе; израђује извештаје и друге материјале којима се информишу надлежни органи и јавност о раду органа и стању и проблемима у одређеној области из делокруга рада. Поступа у управним стварима електронским путем и преко јединственог софтверског решења Писарнице. Проучава последице утврђеног стања у одговарајућој области на основу прикупљених података, обрађује податаке и утврђује проблеме и предлаже мере за решавање идентификованих проблема. Обавља и друге послове по налогу начелника Градске управе, шефа Одељења и шефа Одсека.

**Услови:** Стечено високо образовање из научне односно стручне области у оквиру образовно-научног поља друштвено-хуманистичких, природно-математичких или техничко-технолошких наука на основним академским студијама у обиму од најмање 240 ЕСПБ бодова, мастер академским студијама, мастер струковних студија, специјалистичким академским студијама, специјалистичким струковним студијама, односно на основним студијама у трајању од најмање четири године или специјалистичким студијама на факултету, најмање 3 година радног искуства у струци, положен државни стручни испит за рад у органима државне управе, положен испит за инспектора, као и потребне компетенције за обављање послова радног места.

## **ОДСЕК ЗА ПОСЛОВЕ КОМУНАЛНЕ ИНСПЕКЦИЈЕ**

### **7. Радно место: Шеф Одсека**

**Звање: самостални саветник број службеника: 1**

**Опис посла:** Руководи, организује и планира рад у оквиру Одсека и стара се о законитом, правилном и благовременом обављању послова; обавља послове вођења

поступка и одлучивања у управној ствари; Пружа стручна упутства, координира и надзире рад запослених у Одсеку. Учествује у процесима у вези са стручним усавршавањем запослених у Одсеку; врши надзор над применом законских и других прописа и општих аката, прати и проучава стање у свим областима инспекцијског деловања. Даје упутства и смернице за рад инспектора у погледу начина извршавања послова и задатака; сарађује са другим органима, имаоцима јавних овлашћења, правним и физичким лицима у циљу ефикасног обављања инспекцијског надзора; припрема извештаје о раду Одсека, учествује у изради плана инспекцијског надзора и утврђује оперативне планове рада Одсека. Поступа у управним стварима електронским путем и преко јединственог софтверског решења Писарнице. Припрема одговоре на представке и одборничка питања, припрема анализе, информације и извештаје о стању у области инспекцијског надзора и предлаже мере за унапређење рада; разматра притужбе на рад инспектора и предузима одговарајуће мере; обавља најсложеније послове инспекцијског надзора из делокруга рада. Као руководилац има положај, овлашћења, дужности и одговорности инспектора. Обавља и друге послове по налогу начелника Градске управе и шефа Одељења.

**Услови:** Стечено високо образовање из научне, односно стручне области у оквиру образовно-научног поља друштвено-хуманистичких, природно-математичких или техничко-технолошких наука на основним академским студијама у обиму од најмање 240 ЕСПБ бодова, мастер академским студијама, мастер струковних студија, специјалистичким академским студијама, специјалистичким струковним студијама, односно на основним студијама у трајању од најмање четири године или специјалистичким студијама на факултету, најмање 5 година радног искуства на пословима инспекцијског надзора, односно у области која је под надзором те инспекције, положен испит за инспектора, положен државни стручни испит за рад у органима државне управе, као и потребне компетенције за обављање послова радног места.

## **8. Радно место: Комунални инспектор**

**Звање: саветник број службеника: 10**

**Опис посла:** Обавља надзор над законитошћу рада органа, организација и служби које имају јавна овлашћења. Обавља послове вођења поступка и одлучивања у управној ствари. Врши инспекцијски надзор над применом Закона и других прописа и градских одлука којима се уређују односи корисника и даваоца комуналних услуга код одржавања комуналних објеката, јавних површина, водоснабдевања, одвођења и пречишћавања отпадних вода као и одвођења атмосферских вода са јавних површина. Врши надзор над спровођењем градских одлука које регулишу комунално уређење, јавну расвету, снабдевање насеља топлотном енергијом, изношење, депоновање комуналног отпада, уређивање и одржавање јавних зелених површина у урбанизованим насељима, уређење и одржавање гробља, обављање димничарске делатности, контролу рада пијаце, услове и начин држања домаћих животиња и др. Врши инспекцијски надзор у области становања у складу са овлашћењима утврђеним Законом и подзаконским прописима из ове области; сачињава записнике о увиђају и саслушању странака, предузима управне мере за које је законом овлашћен, доноси решења, налаже мере и стара се о њиховом спровођењу. Подноси захтеве за покретање прекршајног поступка, односно кривичне пријаве и пријаве за привредне преступе; стара се о благовременом решавању представки и захтева странака, органа и организација, те обавештава странке о њиховом захтеву и предузетим мерама; сарађује

са другим државним органима, основним и посебним организационим јединицама, посебним организацијама, јавним агенцијама, правосудним органима и јединицама локалне самоуправе ради уједначавања у поступању у управној пракси; израђује извештаје и друге материјале којима се информишу надлежни органи и јавност о раду органа и стању и проблемима у одређеној области из делокруга рада. Поступа у управним стварима електронским путем и преко јединственог софтверског решења Писарнице. Обавља и друге послове по налогу начелника Градске управе, шефа Одељења и шефа Одсека.

**Услови:** Стечено високо образовање из научне односно стручне области у оквиру образовно-научног поља друштвено-хуманистичких, природно - математичких или техничко - технолошких наука на основним академским студијама у обиму од најмање 240 ЕСПБ бодова, мастер академским студијама, мастер струковних студија, специјалистичким академским студијама, специјалистичким струковним студијама, односно на основним студијама у трајању од најмање четири године или специјалистичким студијама на факултету, најмање 3 године радног искуства у струци, положен испит за инспектора, положен државни стручни испит за рад у органима државне управе, као и потребне компетенције за обављање послова радног места.

## **ОДСЕК ЗА ИНСПЕКЦИЈСКЕ ПОСЛОВЕ У ОБАСТИ ТРГОВИНЕ И ТУРИЗМА**

### **9. Радно место: Шеф Одсека**

**Звање: самостални саветник број службеника: 1**

**Опис посла:** Руководи, организује и планира рад у оквиру Одсека. Пружа стручна упутства, координира и надзире рад запослених у Одсеку и стара се о законитом, правилном и благовременом обављању послова; обавља послове вођења поступка и одлучивања у управној ствари. Учествује у процесима у вези са стручним усавршавањем запослених у Одсеку; врши надзор над применом законских и других прописа и општих аката, прати и проучава стање у свим областима инспекцијског деловања. Даје упутства и смернице за рад инспектора у погледу начина извршавања послова и задатака. Обавља надзор над законитошћу рада органа, организација и служби које имају јавна овлашћења; припрема извештаје о раду Одсека и Одељења, учествује у изради вишегодишњег и годишњег плана инспекцијског надзора и утврђује оперативне планове рада Одсека и Одељења. Припрема одговоре на представке и одборничка питања, припрема анализе, информације и извештаје о стању у области инспекцијског надзора Одсека и Одељења и предлаже мере за унапређење рада Одсека и Одељења; сарађује са другим органима, имаоцима јавних овлашћења, правним и физичким лицима у циљу ефикасног обављања инспекцијског надзора. Сарађује са другим државним органима, основним и посебним организационим јединицама, посебним организацијама, јавним агенцијама, правосудним органима и јединицама локалне самоуправе ради уједначавања у поступању по управној пракси. Пружа стручна упутства и координира у поступку управљања променама и управљања људским ресурсима у Одељењу. Израђује жалбе на одлуке Прекршајног суда; разматра притужбе на рад инспектора, писана обраћања инспектора и предузима одговарајуће мере у циљу обезбеђења и контроле законитости у вршењу послова инспекцијског надзора; обавља најсложеније послове инспекцијски надзор из делокруга рада. Прати спровођење инспекцијског надзора кроз одлуке судова и другостепених органа. Предлаже усаглашавање градских одлука са позитивним законским прописима. Као руководиоца има положај, овлашћења, дужности и одговорности инспектора. Поступа

у управним стварима електронским путем и преко јединственог софтверског решења Писарнице. Обавља и друге послове по налогу начелника Градске управе и шефа Одељења.

**Услови:** Стечено високо образовање из научне, односно стручне области у оквиру образовно-научног поља друштвено-хуманистичких, природно-математичких или техничко-технолошких наука на основним академским студијама у обиму од најмање 240 ЕСПБ бодова, мастер академским студијама, мастер струковних студија, специјалистичким академским студијама, специјалистичким струковним студијама, односно на основним студијама у трајању од најмање четири године или специјалистичким студијама на факултету, најмање 5 година радног искуства на пословима инспекцијског надзора, односно у области која је под надзором те инспекције, положен државни стручни испит за рад у органима државне управе, положен испит за инспектора, положен посебан стручни испит за тржишног инспектора, као и потребне компетенције за обављање послова радног места.

#### **10. Радно место: Комунални инспектор за послове трговине и туризма**

**Звање: саветник број службеника: 4**

**Опис посла:** Врши инспекцијски надзор над трговином на мало и пружањем услуга потрошачима, у делу трговине на продајном месту и трговине личним нуђењем, као и у погледу истицања и придржавања радног времена и истицања података о трговцу, пружаоцу услуга, Проверава да ли су испуњени прописани услови за обављање делатности и пружање услуга уређених Законом о туризму и Законом о угоститељству. Проверава наплату и уплату боравишне таксе, истицања у рачуну и др., у свим угоститељским објектима за смештај, истицање и придржавање прописаног радног времена у угоститељским објектима, као и испуњеност услова и рокова усаглашености угоститељских објеката са актом града. Обавља послове вођења поступка и одлучивања у управној ствари. Врши и друге послове уређене Законом о туризму и Законом о угоститељству и предузима друге мере утврђене Законом о инспекцијском надзору; сачињава записнике о увиђају и саслушању странака, предузима управне мере за које је законом овлашћен, доноси решења, налаже мере и стара се о њиховом спровођењу. Подноси захтеве за покретање прекршајног поступка, односно кривичне пријаве и пријаве за привредне преступе; стара се о благовременом решавању представки и захтева странака, органа и организација, те обавештава странке о њиховом захтеву и предузетим мерама; сарађује са другим државним органима, основним и посебним организационим јединицама, посебним организацијама, јавним агенцијама, правосудним органима и јединицама локалне самоуправе ради уједначавања у поступању у управној пракси; израђује извештаје и друге материјале којима се информишу надлежни органи и јавност о раду органа и стању и проблемима у одређеној области из делокруга рада; обавља сложеније послове инспекцијски надзор из делокруга рада. Поступа у управним стварима електронским путем и преко јединственог софтверског решења Писарнице. Обавља и друге послове по налогу начелника Градске управе, шефа Одељења и шефа Одсека.

**Услови:** Стечено високо образовање из научне односно стручне области у оквиру образовно-научног поља друштвено-хуманистичких, природно-математичких или техничко-технолошких наука на основним академским студијама у обиму од најмање 240 ЕСПБ бодова, мастер академским студијама, мастер струковних студија, специјалистичким академским студијама, специјалистичким струковним студијама,

односно на основним студијама у трајању од најмање четири године или специјалистичким студијама на факултету, најмање 3 године радног искуства у струци, положен државни стручни испит за рад у органима државне управе, положен испит за инспектора, положен посебан стручни испит за тржишног инспектора, као и потребне компетенције за обављање послова радног места.

## **ОДСЕК ЗА ПОСЛОВЕ ИНСПЕКЦИЈЕ ЗА ЗАШТИТУ ЖИВОТНЕ СРЕДИНЕ**

### **11. Радно место: Шеф Одсека**

**Звање: самостални саветник број службеника: 1**

**Опис посла:** Руководи, организује и планира рад у оквиру Одсека и стара се о законитом, правилном и благовременом обављању послова; обавља послове вођења поступка и одлучивања у управној ствари. Пружа стручна упутства, координира и надзире рад запослених у Одсеку. Учествоје у процесима у вези са стручним усавршавањем запослених у Одсеку; врши надзор над применом законских и других прописа и општих аката, прати и проучава стање у свим областима инспекцијског деловања. Даје упутства и смернице за рад инспектора у погледу начина извршавања послова и задатака; сарађује са другим органима, имаоцима јавних овлашћења, правним и физичким лицима у циљу ефикасног обављања инспекцијског надзора; припрема извештаје о раду Одсека, учествује у изради плана инспекцијског надзора и утврђује оперативне планове рада Одсека. Припрема одговоре на представке и одборничка питања, припрема анализе, информације и извештаје о стању у области инспекцијског надзора и предлаже мере за унапређење рада; разматра притужбе на рад инспектора и предузима одговарајуће мере; обавља најсложеније послове инспекцијског надзора из делокруга рада. Као руководилац има положај, овлашћења, дужности и одговорности инспектора. Поступа у управним стварима електронским путем и преко јединственог софтверског решења Писарнице. Обавља и друге послове по налогу начелника Градске управе и шефа Одељења.

**Услови:** Стечено високо образовање из научне, односно стручне области у оквиру образовно-научног поља природно-математичких или техничко-технолошких наука на основним академским студијама у обиму од најмање 240 ЕСПБ бодова, мастер академским студијама, мастер струковних студија, специјалистичким академским студијама, специјалистичким струковним студијама, односно на основним студијама у трајању од најмање четири године или специјалистичким студијама на факултету, најмање 5 година радног искуства на пословима инспекцијског надзора, односно у области која је под надзором те инспекције, положен испит за инспектора, положен државни стручни испит за рад у органима државне управе, као и потребне компетенције за обављање послова радног места.

### **12. Радно место: Инспектор за заштиту животне средине**

**Звање: саветник број службеника: 4**

**Опис посла:** Врши инспекцијски надзор над применом Закона и других прописа који регулишу односе између организација, приватних и правних лица у области заштите животне средине, над применом мера заштите ваздуха од загађивања, емисије гасова и других загађујућих материја у ваздуху и извора загађивања, контролу прописаних мерења емисије и вођење евиденције о извршеним мерењима, достављање извештаја и

података о извршеним мерењима, контролу доношења планова и програма мерења емисије у насељима и одређивање зона заштите од појединих извора загађивања ваздуха. Врши надзор над применом мера заштите од буке, контролу мерења нивоа буке и врши друге послове по налогу републичких инспектора за заштиту животне средине. Издаје решења о испуњености прописаних услова у погледу заштите животне средине пословних простора за обављање појединих делатности (заштита од буке и заштита вазуха). Обавља послове вођења поступка и одлучивања у управној ствари. Обавља и друге послове у складу са одредбама Закона о заштити животне средине, Закона о поступању са отпадним материјама, Закона о процени утицаја на животну средину, Закона о интегрисаном спречавању и контроли загађивања животне средине; сачињава записнике о увиђају и саслушању странака, предузима управне мере за које је законом овлашћен, доноси решења, налаже мере и стара се о њиховом спровођењу. Подноси захтеве за покретање прекршајног поступка, односно кривичне пријаве и пријаве за привредне преступе; стара се о благовременом решавању представки и захтева странака, органа и организација, те обавештава странке о њиховом захтеву и предузетим мерама; сарађује са другим државним органима, основним и посебним организационим јединицама, посебним организацијама, јавним агенцијама, правосудним органима и јединицама локалне самоуправе ради уједначавања у поступању у управној пракси; израђује извештаје и друге материјале којима се информишу надлежни органи и јавност о раду органа и стању и проблемима у одређеној области из делокруга рада. Поступа у управним стварима електронским путем и преко јединственог софтверског решења Писарнице. Обавља и друге послове по налогу начелника Градске управе, шефа Одељења и шефа Одсека.

**Услови:** Стечено високо образовање из научне односно стручне области у оквиру образовно-научног поља природно-математичких или техничко-технолошких наука на основним академским студијама у обиму од најмање 240 ЕСПБ бодова, мастер академским студијама, мастер струковних студија, специјалистичким академским студијама, специјалистичким струковним студијама, односно на основним студијама у трајању од најмање четири године или специјалистичким студијама на факултету, најмање 3 године радног искуства у струци, положен испит за инспектора, положен државни стручни испит за рад у органима државне управе, као и потребне компетенције за обављање послова радног места.

## **ОДСЕК ЗА УПРАВНО – ПРАВНЕ, АДМИНИСТРАТИВНО-ТЕХНИЧКЕ И ПОСЛОВЕ ИЗВРШЕЊА**

### **13. Радно место: Шеф Одсека**

**Звање: самостални саветник**

**број службеника: 1**

**Опис посла:** Руководи, организује и планира рад у оквиру Одсека и стара се о законитом, правилном и благовременом обављању послова. Координира радом на извршењу извршних решења инспекција и контролише службену евиденцију примљених предмета за извршење. Поступа у управним стварима електронским путем и преко јединственог софтверског решења Писарнице. Учествује у процесима у вези са стручним усавршавањем запослених у Одсеку; обавља послове вођења поступка и одлучивања у управној ствари. Организује и непосредно спроводи принудна извршења, сачињава записнике о принудном извршењу извршних решења, решења о наплати трошкова и обрађује рачуне о накнади трошкова извршења, доноси и друга акта у управном поступку; доноси планове и програме извршења, са одређеном динамиком, и

организује спровођење извршења мера принудним путем; прати наплату трошкова за принудно извршење и доставља списе предмета Градском правобранилаштву за неплаћене трошкове; сарађује са другим државним органима, основним и посебним организационим јединицама, посебним организацијама, јавним агенцијама, правосудним органима и јединицама локалне самоуправе ради уједначавања у поступању по управној пракси; врши анализу спровођења извршења извршних решења, сачињава извештаје о раду, решава захтеве странака. Пружа стручну подршку у обради података у оквиру канцеларијског административног пословања. Обавља друге послове по налогу начелника Градске управе и шефа Одељења.

**Услови:** Стечено високо образовање из научне односно стручне области у оквиру образовно-научног поља друштвено-хуманистичких, природно-математичких или техничко-технолошких наука на основним академским студијама у обиму од најмање 240 ЕСПБ бодова, мастер академским студијама, мастер струковних студија, специјалистичким академским студијама, специјалистичким струковним студијама, односно на основним студијама у трајању од најмање четири године или специјалистичким студијама на факултету, најмање пет година радног искуства у струци, положен државни стручни испит за рад у органима државне управе, као и потребне компетенције за обављање послова радног места.

#### **14. Радно место: Управни послови**

**Звање: млађи саветник број службеника:1**

**Опис посла:** Учествоје у поступку припреме нацрта аката из надлежности Одељења у циљу усаглашавања ставова и постизања јединствене управне праксе у сарадњи са инспекторима; израђује нацрте управних акта у првостепеном поступку из области инспекцијског надзора; сарађује са другим државним органима, основним и посебним организационим јединицама, посебним организацијама, јавним агенцијама, правосудним органима и јединицама локалне самоуправе ради уједначавања у поступању по управној пракси. Обавља послове вођења поступка и одлучивања у управној ствари. Прати и израђује нацрте жалби на одлуке Прекршајног суда; израђује нацрте извештаја и друге материјале којима се информишу надлежни органи и јавност о раду органа, стању и проблемима у одређеној области из делокруга рада. Пружа стручну подршку у обради података у оквиру канцеларијског административног пословања. Прати доношење нових закона и других прописа, измена и допуна закона и других прописа и аката везаних за рад инспекција у оквиру Одељења. Прикупља податке и ажурира базу података за потребе анализа и извештаја. Прикупља чињенице и доказе у области рада. Поступа у управним стварима електронским путем и преко јединственог софтверског решења Писарнице. обавља и друге послове по налогу начелника Градске управе и шефа Одељења.

**Услови:** Стечено високо образовање из научне односно стручне области у оквиру образовно-научног поља друштвено-хуманистичких наука на основним академским студијама у обиму од најмање 240 ЕСПБ бодова, мастер академским студијама, мастер струковних студија, специјалистичким академским студијама, специјалистичким струковним студијама, односно на основним студијама у трајању од најмање четири године или специјалистичким студијама на факултету, најмање једна година радног искуства у струци или најмање пет година проведених у радном односу код послодавца из члана 1. ст. 1. и 2. Закона о запосленима у аутономним покрајинама и јединицама

локалне самоуправе, положен државни стручни испит за рад у органима државне управе, као и потребне компетенције за обављање послова радног места.

**15. Радно место: Послови спровођења извршења извршних решења грађевинске и саобраћајне инспекције**

**Звање: саветник број службеника: 1**

**Опис посла:** Врши послове принудног извршења извршних решења грађевинске и саобраћајне инспекције сходно одредбама Закона и других прописа који регулишу област изградње објеката и закона и других прописа који регулишу област превоза у друмском саобраћају, превозу путника, одржавању, заштити локалних и некатегорисаних путева као и улица у насељима на територији града Лесковца. Обавља послове вођења поступка и одлучивања у управној ствари. Непосредно спроводи принудна извршења; обавља послове вођења поступка и одлучивања у управној ствари; сачињава записнике о принудном извршењу извршних решења, предлоге решења о наплати трошкова и обрађује рачуне о надокнади трошкова за извршење, доноси и предлоге других аката у управном поступку. Води потребне евиденције и стара се о ажурности поступања по предметима грађевинских и саобраћајних инспектора достављених на даљу надлежност у поступку извршења. Обавештава и даје информације непосредним извршиоцима о потреби извршења решења. Учествује у поступку припреме аката из надлежности Одељења у циљу усаглашавања ставова и постизања јединствене управне праксе у сарадњи са инспекторима; израђује нацрте управних аката у првостепеном поступку из области инспекцијског надзора. Прати доношење нових закона и других прописа, измена и допуна закона и других прописа и аката везаних за рад инспекција у оквиру Одељења. Поступа у управним стварима електронским путем и преко јединственог софтверског решења Писарнице. Обавештава предузећа и друге органе и организације о термину извршења; сарађује са другим државним органима, основним и посебним организационим јединицама, посебним организацијама, јавним агенцијама, правосудним органима и јединицама локалне самоуправе ради уједначавања у поступању по управној пракси; обавља друге послове по налогу начелника Градске управе, шефа Одељења и шефа Одсека.

**Услови:** Стечено високо образовање из научне односно стручне области у оквиру образовно-научног поља друштвено-хуманистичких, природно-математичких или техничко-технолошких наука на основним академским студијама у обиму од најмање 240 ЕСПБ бодова, мастер академским студијама, мастер струковних студија, специјалистичким академским студијама, специјалистичким струковним студијама, односно на основним студијама у трајању од најмање четири године или специјалистичким студијама на факултету, најмање три године радног искуства у струци, положен државни стручни испит за рад у органима државне управе, као и потребне компетенције за обављање послова радног места.

**16. Радно место: Послови извршења решења грађевинске и саобраћајне инспекције**

**Звање: сарадник број службеника: 1**

**Опис посла:** Врши послове принудног извршења извршних решења грађевинске и саобраћајне инспекције сходно одредбама Закона и других прописа који регулишу област изградње објеката и закона и других прописа који регулишу област превоза у друмском саобраћају, превоз путника, одржавање, заштиту локалних и

некатегорисаних путева као и улица у насељима на територији града Лесковца. Обавља послове вођења поступка и одлучивања у управној ствари. Непосредно спроводи принудна извршења, присуствује извршењу и сачињава нацрте записника о принудном извршењу извршних решења. Преузима и води евиденцију предмета грађевинских и саобраћајних инспектора достављених на даљу надлежност у поступку извршења. Обавештава и даје информације непосредним извршиоцима о потреби извршења решења. Обавештава предузећа и друге органе и организације о термину извршења. Поступа у управним стварима електронским путем и преко јединственог софтверског решења Писарнице. Сарађује са другим државним органима, основним и посебним организационим јединицама, посебним организацијама, јавним агенцијама, правосудним органима и јединицама локалне самоуправе ради уједначавања у поступању по управној пракси. Обавља и друге послове по налогу начелника Градске управе, шефа Одељења и шефа Одсека.

**Услови:** Стечено високо образовање из стручне области грађевинско инжењерство или архитектонско инжењерство на основним академским студијама у обиму од најмање 180 ЕСПБ бодова, основним струковним студијама, односно на студијама у трајању до три године, најмање три године радног искуства у струци, положен државни стручни испит за рад у органима државне управе, као и потребне компетенције за обављање послова радног места.

**17. Радно место: Послови спровођења извршења извршних решења комуналне, инспекције за заштиту животне средине и инспекције за послове трговине и туризма**

**Звање: саветник број службеника: 1**

**Опис посла:** Врши послове принудног извршења извршних решења комуналне, инспекције за заштиту животне средине и инспекције за послове трговине и туризма, сходно одредбама Закона и других прописа који регулишу ову област. Обавља послове вођења поступка и одлучивања у управној ствари. Непосредно спроводи принудна извршења; обавља послове вођења поступка и одлучивања у управној ствари; сачињава записнике о принудном извршењу извршних решења, предлоге решења о наплати трошкова и обрађује рачуне о надокнади трошкова за извршење, доноси и предлоге других аката у управном поступку. Води потребне евиденције и стара се о ажурности поступања по предметима комуналне, инспекције за заштиту животне средине и инспекције за послове трговине и туризма достављених на даљу надлежност у поступку извршења. Обавештава и даје информације непосредним извршиоцима о потреби извршења решења. Учествује у поступку припреме аката из надлежности Одељења у циљу усаглашавања ставова и постизања јединствене управне праксе у сарадњи са инспекторима; израђује нацрте управних аката у првостепеном поступку из области инспекцијског надзора. Прати доношење нових закона и других прописа, измена и допуна закона и других прописа и аката везаних за рад инспекција у оквиру Одељења. Поступа у управним стварима електронским путем и преко јединственог софтверског решења Писарнице. Обавештава предузећа и друге органе и организације о термину извршења; сарађује са другим државним органима, основним и посебним организационим јединицама, посебним организацијама, јавним агенцијама, правосудним органима и јединицама локалне самоуправе ради уједначавања у поступању по управној пракси; обавља друге послове по налогу начелника Градске управе, шефа Одељења и шефа Одсека.

**Услови:** Стечено високо образовање из научне односно стручне области у оквиру образовно-научног поља друштвено-хуманистичких, природно-математичких или техничко-технолошких наука на основним академским студијама у обиму од најмање 240 ЕСПБ бодова, мастер академским студијама, мастер струковних студија, специјалистичким академским студијама, специјалистичким струковним студијама, односно на основним студијама у трајању од најмање четири године или специјалистичким студијама на факултету, најмање три године радног искуства у струци, положен државни стручни испит за рад у органима државне управе, као и потребне компетенције за обављање послова радног места.

**18. Радно место: Послови извршења решења комуналне, инспекције за заштиту животне средине и инспекције за послове трговине и туризма**

**Звање: сарадник број службеника: 1**

**Опис посла:** Врши послове принудног извршења извршних решења комуналне, инспекције за заштиту животне средине и инспекције за послове трговине и туризма, сходно одредбама Закона и других прописа који регулишу ову област. Обавља послове вођења поступка и одлучивања у управној ствари. Непосредно спроводи принудна извршења, присуствује извршењу и сачињава нацрте записника о принудном извршењу извршних решења. Преузима и води евиденцију предмета комуналне, инспекције за заштиту животне средине и инспекције за послове трговине и туризма, достављених на даљу надлежност у поступку извршења. Обавештава и даје информације непосредним извршиоцима о потреби извршења решења. Обавештава предузећа и друге органе и организације о термину извршења. Поступа у управним стварима електронским путем и преко јединственог софтверског решења Писарнице. Сарађује са другим државним органима, основним и посебним организационим јединицама, посебним организацијама, јавним агенцијама, правосудним органима и јединицама локалне самоуправе ради уједначавања у поступању по управној пракси. Обавља и друге послове по налогу начелника Градске управе, шефа Одељења и шефа Одсека.

**Услови:** Стечено високо образовање из научне односно стручне области у оквиру образовно-научног поља друштвено-хуманистичких, природно-математичких или техничко-технолошких наука на основним академским студијама у обиму од најмање 180 ЕСПБ бодова, основним струковним студијама, односно на студијама у трајању до три године, најмање три године радног искуства у струци, положен државни стручни испит за рад у органима државне управе, као и потребне компетенције за обављање послова радног места.

**19. Радно место: Оперативно стручни послови**

**Звање: сарадник број службеника: 1**

**Опис посла:** Уноси податке у рачунар, припрема материјал за штампање на рачунару, одржава Web презентацију, припрема материјал за постављање на Web презентацији, кореспондира путем електронске поште; обезбеђује и реализује упис свих података из предмета у базу података – води електронску евиденцију; врши пријем, евидентирање и распоређивање предмета и представки упућених Одељењу. Врши преузимање обрађених и завршених предмета и стара се о њиховом благовременом архивирању и достављању архиви; води прописане евиденције и израђује извештаје. Обавља послове вођења поступка и одлучивања у управној ствари. Поступа у управним стварима

електронским путем и преко јединственог софтверског решења Писарнице. Прикупља податке неопходне за израду анализа, извештаја и пројеката; обавља послове технике израде општих, појединачних и других правних и осталих аката; обавља и друге послове по налогу начелника Градске управе, шефа Одељења и шефа Одсека.

**Услови:** Стечено високо образовање из научне односно стручне области у оквиру образовно-научног поља техничко-технолошких или друштвено-хуманистичких наука на основним академским студијама у обиму од најмање 180 ЕСПБ бодова, основним струковним студијама, односно на студијама у трајању до три године, најмање три године радног искуства у струци, положен државни стручни испит за рад у органима државне управе, као и потребне компетенције за обављање послова радног места.

## **20. Радно место: Канцеларијски и административни послови**

**Звање: виши референт број службеника: 2**

**Опис посла:** Врши пријем, контролу исправности и иницијалну обраду документације из делокруга рада, евидентирање и распоређивање предмета и представки упућених Одељењу; врши преузимање обрађених и завршених предмета, одлаже, чува и стара се о њиховом благовременом архивирању и достављању архиви; обезбеђује и реализује унос свих података из предмета у базу података - води електронску евиденцију, припрема материјал за штампање на рачунару; врши попис аката, води евиденцију изречених прекршајних налога, даје стручна упутства унутрашњим организационим јединицама у вези са канцеларијским пословањем и архивирањем предмета, даје обавештења о кретању предмета; пружа стручну техничко-административну помоћ службеницима и странкама. Поступа у управним стварима електронским путем и преко јединственог софтверског решења Писарнице. Обавља и друге послове по налогу начелника Градске управе, шефа Одељења и шефа Одсека.

**Услови:** Средња стручна спрема друштвеног, природно математичког или техничко - технолошког смера у четворогодишњем трајању или гимназија, најмање пет година радног искуства у струци, положен државни стручни испит за рад у органима државне управе, као и потребне компетенције за обављање послова радног места.

## **21. Радно место: Технички секретар**

**Звање: виши референт број службеника: 1**

**Опис посла:** Обавља стручне административно-техничке послове из делокруга рада, телефонску и е-mail кореспонденцију; сачињава требовање и врши дистрибуцију канцеларијског и другог потрошног материјала; води евиденцију о присутности на послу. Пружа стручну техничко-административну помоћ службеницима и странкама и обавља техничке послове у вези пријема странака; води прописану евиденцију за потребе органа и обавља послове на рачунару за потребе Одељења; пружа стручну техничко-административну помоћ службеницима и странкама. Поступа у управним стварима електронским путем и преко јединственог софтверског решења Писарнице. Обавља и друге послове по налогу начелника Градске управе, шефа Одељења и шефа Одсека.

**Услови:** Средња стручна спрема друштвеног, природно математичког или техничко - технолошког смера у четворогодишњем трајању или гимназија, најмање пет година

радног искуства у струци, положен државни стручни испит за рад у органима државне управе, као и потребне компетенције за обављање послова радног места.

### **Члан 8.**

У члану 26. После радног места број 3. додаје се ново радно место 3а.

**„3а. Главни комунални милиционар  
Звање: Млађи саветник**

**број службеника: 1**

**Опис посла:** Помаже Начелнику одељења и координатору послова и непосредно учествује у организацији, планирању и руковођењу радом комуналних милиционара и врши надзор и контролу њиховог рада; Прати рад и извршавање задатака комуналних милиционара на терену; упућује патролу или комуналног милиционара на извршење службених задатака; врши контролу употребе средстава принуде о чему одмах обавештава и подноси извештај Начелнику комуналне милиције, врши безбедоносну процену извршења задатака и одобрених асистенција; анализира рад, а учене пропусте и недостатке у раду одмах отклања; помаже у сачињавању планова рада; стара се о законитом и благовременом обављању послова комуналне милиције; налаже мере и радње од којих зависи успешно обављање послова из делокруга комуналне милиције. Доноси решења на основу Закона о општем управном поступку или другог закона којим је овлашћен за доношење решења; у обављању послова комуналне полиције примењује овлашћења из Члана 18. Закона о комуналној милицији („Сл. гласник РС“, бр 49/2019); учествује у вођењу свих потребних евиденција у раду одељења; операционализује конкретне задатке које је дао Начелник комуналне милиције и координатор послова; израђује различита потребна планска документа и извештаје о раду; води тачно и ажурно бројно стање комуналних милиционара на дужности; прати сва дешавања на терену; комуналне милиционара упознаје са службеним задацима и проверава да ли су комунални милиционари психофизички способни за обављање послова, прописно одевени и опремљени; врши контролу извршавања задатака од стране комуналних милиционара који спроводе патролну или самосталну активност, о чему сачињава извештај; издаје задатке лично и путем средстава везе и прати извршење издатих задатака; води дневник примљених и реализованих пријава грађана; размењује информације са надлежним инспекцијским и другим службама; прати реализацију асистенција у складу са планом асистенције; учествује у вршењу пријема усмених и писаних извештаја од стране патрола и комуналних милиционара; врши контролу аката која су сачинили комунални милиционара; води рачуна да се све евиденције, извештаји и друга документа чувају у складу са законима и прописима о канцеларијском пословању и Законом о заштити података о личности; обавља и друге послове по налогу Начелника комуналне милиције и координатора послова и непосредно обавља послове комуналног милиционара.

**Услови:** Стечено високо образовање на основним академским студијама у обиму од најмање 240 ЕСПБ бодова, мастер академским студијама, мастер струковним студијама, специјалистичким академским студијама, специјалистичким струковним студијама, односно на основним студијама у трајању од најмање четири године или специјалистичким студијама на факултету, најмање једна година радног искуства у струци или најмање пет година проведених у радном односу код послодавца из члана 1, став 1. и 2. Закона о запосленима у аутономним покрајинама и јединицама локалне

самоуправе, положен државни стручни испит као и потребне компетенције за обављање послова радног места.

Посебни услови:

- Психофизичке способности за обављање послова комуналног милиционара;
- Да не постоје безбедоносне сметње за обављање послова комуналног милиционара;
- Положен испит за обављање послова и примену овлашћења комуналног милиционара.“

Код радног места под редним бројем 7. „Вођа смене-комунални милиционар II - Звање: млађи сарадник, број службеника 2“, број: „2“ замењује се бројем: „1“.

#### **Члан 9.**

У осталом делу Правилник о организацији и систематизацији радних места у Градској управи и Градском правобранилаштву града Лесковца број: 060-55/24-II, од 12.12.2024. године остаје непромењен.

#### **Члан 10.**

Правилник о изменама и допунама Правилника о организацији и систематизацији радних места у Градској управи и Градском правобранилаштву града Лесковца ступа на снагу осмог дана од дана објављивања на огласној табли Градске управе и интернет презентацији Града Лесковца.

Број:060-4/26-II

У Лесковцу 3. фебруара 2026. године

### **ГРАДСКО ВЕЋЕ ГРАДА ЛЕСКОВЦА**

#### **ГРАДОНАЧЕЛНИК**

---

др сци.мед. Горан Цветановић

Овај Правилник објављен је на огласној табли Градске управе Лесковца и интернет презентацији Града Лесковца 18. фебруара 2026. године, а ступа на снагу 26. фебруара 2026. године.

#### **ГРАДОНАЧЕЛНИК**

---

др сци.мед. Горан Цветановић

На основу члана 46. и 66. став 5. Закона о локалној самоуправи („Сл. гласник РС“ бр. 129/2007, 83/2014-др. закон, 101/2016-др. закон, 47/2018 и 111/21-др. закон), члана 41. став 2. Закона о оглашавању („Сл. гласник РС“ бр. 6/16 и 52/19-др. закон), члана 71. Статута Града Лесковца ("Службени гласник Града Лесковца" бр. 28/18), и члана 13. Одлуке о оглашавању на територији града Лесковца („Сл. гласник града Лесковца“ бр. 41/2025), Градско веће града Лесковца на 50. седници, одржаној 3. фебруара 2026. године, донело је следећу

## **О Д Л У К У**

**I** Доноси се План постављања средстава за оглашавање на јавним површинама на територији града Лесковца.

**II** Саставни део Одлуке је План постављања средстава за оглашавање на јавним површинама на територији града Лесковца, који је израдило ЈП „Урбанизам и изградња Лесковац“.

**III** Одлука ступа на снагу осмог дана од дана објављивања у Службеном гласнику града Лесковца.

**IV** Одлуку доставити Одељењу за комунално-стамбене послове, саобраћај и инфраструктуру.

## **О б р а з л о ж е њ е**

Чланом 41. став 1. Закона о оглашавању прописано је да на отворене површине којима државни орган или орган јединице локалне самоуправе управљају или су овлашћени да одређују начин управљања у складу са посебним прописима, огласно пано се може поставити само уз претходно одобрење надлежног органа. Надлежни орган из става 1. овог члана доноси План постављања огласних panoа на јавним површинама и на основу тог Плана расписује Конкурс за избор корисника места за постављање panoа на тим површинама.

Чланом 13. Одлуке о оглашавању на територији града Лесковца прописано је да се места за постављање објеката за оглашавање одређују Планом постављања средстава за оглашавање на јавној површини. Планом се утврђује врста, тип средстава за оглашавање, садржина техничке документације која се прилаже уз захтев за одобрење за постављање средстава за оглашавање и услови и поступак за њихово постављање. Планом се утврђују места и ближи услови за постављање средстава за оглашавање. Просторне целине под посебним режимом заштите на којима се могу постављати средства за оглашавање одређују се Планом, у складу са посебним правилима према прописима које односе на заштиту културних добара, односно према прописима који се односе на заштиту природних добара. Услове и сагласност за свако појединачно место у обухвату просторне целине из претходног става овог члана даје Завод за заштиту споменика културе. План доноси Градско веће Града на период од пет година и објављује се у „Службеном гласнику града Лесковца“.

На основу напред наведеног у складу са чланом 46. и 66. став 5. Закона о локалној самоуправи, чланом 41. став 2. Закона о оглашавању, чланом 71. Статута Града Лесковца и чланом 13. Одлуке о оглашавању на територији града Лесковца, Градско веће града Лесковца донело је Одлуку као у диспозитиву.

Број: 060-4/26-II  
У Лесковцу 3. фебруара 2026. године

**ГРАДСКО ВЕЋЕ ГРАДА ЛЕСКОВЦА**

**ГРАДОНАЧЕЛНИК**  
**др сци. мед. ГОРАН ЦВЕТАНОВИЋ**



**ГРАД ЛЕСКОВАЦ**



**ЈП УРБАНИЗАМ И ИЗГРАДЊА ЛЕСКОВАЦ**

# **ПЛАН И ПРОГРАМ ПОСТАВЉАЊА СРЕДСТАВА ЗА ОГЛАШАВАЊЕ У ЛЕСКОВЦУ**

Лесковац  
децембар, 2025. године

НАРУЧИЛАЦ: **ГРАД ЛЕСКОВАЦ**

ОБРАЂИВАЧ: **ЈП УРБАНИЗАМ И ИЗГРАДЊА ЛЕСКОВАЦ**

ВРСТА ПЛАНА: **ПЛАН И ПРОГРАМ ПОСТАВЉАЊА СРЕДСТАВА ЗА ОГЛАШАВАЊЕ  
У ЛЕСКОВЦУ**

РУКОВОДИЛАЦ ИЗРАДЕ ПЛАНА:

Ивана Момић, дипл. инж. пејз. арх.  
одговорни урбаниста,  
бр лиценце 201 070804

---

САРАДНИЦИ:

Никола Ранђеловић, маст. инж. саоб.  
бр лиценце 370 Р37819

---

**Руководилац одељења за просторно и  
урбанистичко планирање и ГИС**

Соња Јанковска Станковић дипл. инж. арх.



---

**Извршни директор сектора за урбанизам**

Татјана Здравковић, дипл. инж. грађ.

---

**ДИРЕКТОР**

Новица Николић, дипл. инж. ел.

---

## **САДРЖАЈ ЕЛАБОРАТА**

### **А. ОПШТА ДОКУМЕНТАЦИЈА**

- Број предмета: 5030 од 3.10.2025. године заведен у ЈП "Урбанизам и изградња Лесковац", односно бр 352/25-III-12 код Одељења за стамбено-комуналне послове саобраћај и инфраструктуру; 1159 од 8.03.2018. године заведен у ЈП "Урбанизам и изградња Лесковац", односно бр. 352-605/18-III-12 Одељења за стамбено-комуналне послове саобраћај и инфраструктуру.
- Решење о испуњености услова за израду урбанистичке документације,
- Лиценца одговорног урбанисте

## **Б.ТЕКСТУАЛНИ ДЕО ПЛАНА И ПРОГРАМА ПОСТАВЉАЊА СРЕДСТАВА ЗА ОГЛАШАВАЊЕ**

### **1. УВОДНЕ НАПОМЕНЕ**

- 1.1. Увод и плански основ
- 1.2. Правни основ
- 1.3. Анализа и оцена постојећег стања
- 1.4. Циљ израде Плана

### **2. ВРСТА СРЕДСТАВА ЗА ОГЛАШАВАЊЕ**

#### **2.1. ОГЛАСНИ ПАНО**

- 2.1.1. Билборд
- 2.1.2. ЛЕД реклама - Билборд са екраном или дисплејем
- 2.1.3. Мегаборд
- 2.1.4. Огласни пано типа "City Light"

#### **2.2. ДРУГА СРЕДСТВА ЗА ОГЛАШАВАЊЕ**

- 2.2.1. Рекламни плакати
- 2.2.2. Информативна табла на аутобуским стајалиштима
- 2.2.3. Мала неосветљена рекламна табла
- 2.2.4. Рекламни пано на стубовима јавне расвете
- 2.2.5. Средство за оглашавање за истицање ценовника бензинских станица
- 2.2.6. Преостали објекти

### **3. САДРЖИНА ТЕХНИЧКЕ ДОКУМЕНТАЦИЈЕ**

### **4. УСЛОВИ ЗА ПОСТАВЉАЊЕ СРЕДСТАВА ЗА ОГЛАШАВАЊЕ**

- 4.1. Услови постављања огласних паноа
  - 4.1.1. Општи услови постављања огласних паноа
    - 4.1.1.1. Услови постављања огласних паноа на тротоарима и пешачким стазама
    - 4.1.1.2. Услови постављања огласних паноа поред бициклистичких стаза
    - 4.1.1.3. Услови постављања огласних паноа поред коловоза.
  - 4.1.2. Посебни услови постављања огласних паноа
- 4.2. Услови постављања других средстава за оглашавање - рекламних паноа на стубовима јавне расвете

4.3. Услови постављања других средстава за оглашавање - рекламних плаката на објектима

4.4. Услови прикључења на инфраструктуру

## **5. ПЛАН ПОСТАВЉАЊА СРЕДСТАВА ЗА ОГЛАШАВАЊЕ - ДИСПОЗИЦИЈА ОБЈЕКТА**

5.1. Диспозиција билборда

5.2. Диспозиција огласних паноа– типа "City light"

5.3. Диспозиције рекламних ознака на стубовима јавне расвете на правцима и улицама

5.4. Непрофитна средства за оглашавање у туристичко-промотивне сврхе

## **6. ЗАВРШНЕ ОДРЕДБЕ**

5.1. Услови закупа

5.2. Рок важења и привременост решења и надлежност

5.2. Завршне одредбе

## **В. ПРИЛОЗИ:**

Прилог 1. Табела катастарских парцела чији делови су предвиђени за давање у закуп на одређено време

Ц. Графички прикази средстава за оглашавање листови 01-04

## **ГРАФИЧКИ ПРИЛОЗИ**

1. Прегледна позиција средстава за оглашавање на карти планираних саобраћајница са називима улица (ГУП)

Р 1:10000

2. Прегледна карта средстава за оглашавање

Р 1:10000

План постављања средстава за оглашавање у Лесковцу по локацијама:

- Регулациони елементи локације билборда: листови 1- 39

Р 1:1000

- Регулациони елементи локације Огласни пано типа "City Light"

Р 1:1000

## 1. УВОДНЕ НАПОМЕНЕ

### 1.1. ОБУХВАТ И ПЛАНСКИ ОСНОВ

Планом постављања средстава за оглашавање обухваћено је градско грађевинско земљиште. **Обухват Плана постављања средстава за оглашавање је територија града Лесковца која је одређена кроз Генерални урбанистички план Лесковца са временским хоризонтом од 2022. до 2032. године („Службени гласник града Лесковца“, бр. 35/22).**

**Планом се дефинишу локација, урбанистички, просторни, статусни и други услови за постављање средстава за оглашавање на отвореним површинама и то на јавној површини, осталој површини и површини објекта у периоду од 5 година.**

**Плански основ је** Генерални урбанистички план Лесковца од 2022. до 2032.год. („Службени гласник града Лесковца“ бр. 35/2022), Планови генералне регулације од 1-19 у његовом обухвату, Измене и допуне плана генералне регулације 1-ужи градски центар у Лесковцу. („Службени гласник града Лесковца“ бр. 33/19), ПГР 2 - „Центар запад“ у Лесковцу („Службени гласник града Лесковца“ бр. 31/15), ПГР 3 - „Центар север“ у Лесковцу („Службени гласник града Лесковца“ бр. 7/14), ПГР 4 - „Центар југ“ у Лесковцу („Службени гласник града Лесковца“ бр. 11/14), ПГР 5 - „Хисар“ у Лесковцу („Службени гласник града Лесковца“ бр. 21/13), ПГР 6 - „Дубочица“ у Лесковцу („Службени гласник града Лесковца“ бр. 31/15), ПГР 7 - „Моравска“ у Лесковцу („Службени гласник града Лесковца“ бр. 13/13), ПГР 8 - „Његошева“ у Лесковцу („Службени гласник града Лесковца“ бр. 18/15), ПГР 9 - „Бунибродске ливаде“ у Лесковцу („Службени гласник града Лесковца“ бр. 37/23), ПГР 10 - „Славко Златановић - Охридско насеље“ у Лесковцу („Службени гласник града Лесковца“ бр. 18/15), ПГР 11- „Насеље између Лебанског и Бојничког пута“ у Лесковцу („Службени гласник града Лесковца“ бр. 11/15), ПГР 12 - „Васково насеље“ у Лесковцу („Службени гласник града Лесковца“ бр. 9/12), ПГР 13 - „Насеље преко пута ветеринарске станице“ у Лесковцу („Службени гласник града Лесковца“ бр. 13/13), ПГР 14 - „Чифлук мира“ у Лесковцу („Службени гласник града Лесковца“ бр. 26/15), ПГР 15 - „Летекс“ у Лесковцу („Службени гласник града Лесковца“ бр. 13/13), Измене и допуне ПГР 16 „Невена-зелена зона“ у делу кружне раскрснице на државном путу 1. реда М-1, Ниш – Лесковац – Врање од км 848+737,65 до км 849+296,9 у Лесковцу („Службени гласник града Лесковца“ бр. 13/13), Измена и допуна ПГР 16 - „Невена - зелена зона“ – у зони 1-Радна зона „Невена“ и Зона 4-Нова „зелена „зона/западни део (Целина 4а) у Лесковцу („Службени гласник града Лесковца“ бр. 7/18), ПГР 16 - „Невена-зелена зона“ у Лесковцу („Службени гласник града Лесковца“ бр. 9/12), ПГР 18 - „Братмиловце“ у Лесковцу („Службени гласник града Лесковца“ бр. 29/16), ПГР 19 - „Доње Синковце“ у Лесковцу („Службени гласник града Лесковца“ бр. 18/15).

### 1.2. ПРАВНИ ОСНОВ

**Законски оквир за израду Плана представљају следећи закони и одлуке:**

1. **Закон о оглашавању** („Сл. гласник РС“, бр. 6/2016 и 52/2019 - др. закон)
2. **Закон о планирању и изградњи** („Сл. гласник РС“, бр. 72/2009, 81/2009 - испр., 64/2010 - одлука УС, 24/2011, 121/2012, 42/2013 - одлука УС, 50/2013 - одлука УС, 98/2013 - одлука УС, 132/2014, 145/2014, 83/2018, 31/2019, 37/2019 - др. закон, 9/2020 и 52/2021 62/2023 и 91/2025);

3. **Правилник о посебној врсти објеката и посебној врсти радова за које није потребно прибављати акт надлежног органа, као и врсти објеката који се граде, односно врсти радова који се изводе, на основу решења о одобрењу за извођење радова, као и обиму, садржају и контроли техничке документације која се прилаже уз захтев и поступку који надлежни орган спроводи** ("Сл. гласник РС", бр. 87/2023 и 16/2024);
4. **Правилник о садржини, начину и поступку израде и начину вршења контроле техничке документације према класи и намени објеката** ("Сл. гласник РС", бр. 96/2023);
5. **Закон о путевима** ("Сл. гласник РС", бр. 41/2018, 95/2018 - др. закон и 92/2023 - др. закон);
6. **Закон о комуналним делатностима** ("Сл. гласник РС", бр. 88/2011, 104/2016, 95/2018 и 94/2024);
7. **Закон о безбедности саобраћаја на путевима** ("Сл. гласник РС", бр. 41/2009, 53/2010, 101/2011, 32/2013 - одлука УС, 55/2014, 96/2015 - др. закон, 9/2016 - одлука УС, 24/2018, 41/2018, 41/2018 - др. закон, 87/2018, 23/2019, 128/2020 - др. закон, 76/2023 и 19/2025)
8. **Закон о накнади за коришћење јавних добара** ("Сл. гласник РС", 95/2018, 49/2019, 86/2019 - усклађени дин. изн., 156/2020 - усклађени дин. изн. и 15/2021 - доп. усклађених дин. изн 15/2023 - усклађени дин. изн., 92/2023, 120/2023 - усклађени дин. изн. и 99/2024 - усклађени дин. изн.);
9. **Одлука о оглашавању на територији града Лесковца** ("Службени гласник града Лесковца" бр. 41/2025);
10. **Одлука о путевима** ("Службени гласник града Лесковца" бр. 10/2010 и 20/2011);
11. **Одлука о отуђењу, давању у закуп и прибављању грађевинског земљишта у јавној својини** ("Службени гласник града Лесковца" бр. 9/2017);
12. **Одлука о утврђивању доприноса за уређивање грађевинског земљишта** ("Сл. гласник града Лесковца" бр. 42/2020);
13. **Одлука о локалним комуналним таксама** ("Сл. гласник града Лесковца" бр. 5/2019 и 35/2022).

**Образложење у изради Плана према Закону о планирању и изградњи: у члану 146** се прописује да постављање и уклањање мањих монтажних објеката привременог карактера на површинама јавне намене (киосци, летње и зимске баште, тезге, и други покретни мобилијар), споменика и спомен обележја на површинама јавне намене, балон хала спортске намене, надстрешница за склањање људи у јавном превозу и пловећих постројења на водном земљишту, обезбеђује и уређује јединица локалне самоуправе. Мањи монтажни објекти се постављају и уклањају на основу програма који доноси јединица локалне самоуправе на период од најдуже десет година.

**Према Закону о оглашавању** (члан 39-44), в) Оглашавање на отвореним површинама - Оглашавање на отвореним површинама јесте вид оглашавања путем средства подесног за трајно упућивање огласне поруке јавности, постављеног на површинама које су изван затвореног простора, које су доступне јавности, односно неодређеном броју прималаца.

Неће се сматрати оглашавањем на отвореним површинама, оглашавање у оквиру затвореног простора који је доступан јавности, односно неодређеном броју прималаца огласне поруке без обзира на посебне просторне целине у оквиру таквог простора (нпр. тржни центри, хотели, болнице и сл.). Средства за оглашавање на отвореним површинама, по правилу су **огласни пано (билборд), плакат, дисплеј, светлеће ознаке и сл.**

Заштита сигурности лица и другог јавног интереса - Оглашавањем на отвореним површинама не сме се повредити интерес заштите сигурности пешака, моторних возила и других учесника у саобраћају или интерес очувања и унапређења изгледа јединице локалне самоуправе, заштите културно-историјских споменика или други јавни интерес, односно услов сигурности лица и ствари.

**Услов и начин оглашавања ближе уређује јединица локалне самоуправе.**

**Постављање огласних паноа на површинама у јавној надлежности** - На отворене површине којима државни орган или орган јединице локалне самоуправе управљају или су овлашћени да одређују начин управљања у складу са посебним прописима (у даљем тексту: јавне површине), огласни пано се може поставити само уз претходно одобрење надлежног органа.

Надлежни орган доноси план постављања огласних паноа на јавним површинама и на основу тог плана расписује конкурс за избор корисника места за постављање паноа на тим површинама. Ближи услови и критеријуми за спровођење конкурса из става 2. овог члана, укључујући начин одређивања накнаде за постављање паноа, односно других огласних средстава на јавним површинама, утврђују се актом надлежног органа јединице локалне самоуправе. Ако су испуњени прописани услови, надлежни орган из става 1. овог члана може да одбије одобрење из става 1. овог члана ако утврди да је то неопходно из разлога заштите сигурности пешака, моторних возила и других учесника у саобраћају или другог јавног интереса, односно услова сигурности лица и ствари.

**Постављање плаката на јавним површинама** - Оглашавање на плакату који се поставља на јавној површини је дозвољено ако је:

- 1) јавна површина за постављање плаката актом јединице локалне самоуправе одређена за те намене;
- 2) за постављање плаката на јавној површини потребна дозвола јединице локалне самоуправе, по прибављању те дозволе.

Постављање осталих средстава за оглашавање на јавним површинама - Постављање огласних порука на објектима који се налазе на јавним површинама (стубови, балони, стајалишта јавног превоза, екрани, електронски дисплеји, светлећа слова и слично), врши се у складу са правилима која важе за постављање огласних паноа из члана 41. овог закона.

Постављање плаката и других средстава за оглашавање на осталим површинама - На површинама које нису јавне, постављање плаката и других огласних средстава дозвољено је само уз сагласност власника, односно лица које располаже одговарајућим правом или овлашћењем.

Према **Одлуци о оглашавању на територији града Лесковца**, која се паралелно израђивала са Планом, одређују се услови и начин постављања средстава за оглашавање на отвореним површинама на територији града Лесковца. Места за постављање средстава за оглашавање одређују се Планом постављања средстава за оглашавање на јавној површини. Планом се утврђује врста, тип средстава за оглашавање, садржина техничке документације која се прилаже уз захтев за одобрење за постављање средстава за

оглашавање и услови и поступак за њихово постављање. Планом се утврђују места и ближи услови за постављање средстава за оглашавање. Просторне целине под посебним режимом заштите на којима се могу постављати средства за оглашавање одређују се Планом, у складу са посебним правилима према прописима које односе на заштиту културних добара, односно према прописима који се односе на заштиту природних добара.

Услове и сагласност за свако појединачно место у обухвату просторне целине из претходног става овог члана даје Завод за заштиту споменика културе. План доноси Градско веће Града на период од пет година и објављује се у „Службеном гласнику града Лесковца“.

**Према Закону о путевима** ("Сл. гласник РС", бр. 41/2018, 95/2018 - др. закон и 92/23 - др. закон), **пут** је грађевински објекат намењен за саобраћај, односно утврђена површина коју као саобраћајну површину могу да користе сви или одређени учесници у саобраћају, под условима одређеним овим законом и другим прописима; **Јавни пут** је пут који испуњава прописане критеријуме за категоризацију од стране надлежног органа и који је надлежни орган прогласио као такав. **Државни пут** је јавни пут који саобраћајно повезује територију државе са мрежом европских путева и део је мреже европских путева, територију државе са територијом суседних држава, целокупну територију државе, привредно значајна насеља на територији државе, подручје два или више округа или подручје округа, као и његов део који пролази кроз насеље у случају да није изграђен обилазни пут поред насеља; **општински пут** је јавни пут који саобраћајно повезује територију општине, односно града, као и територију општине, односно града, са мрежом државних путева. **Закон о путевима**, члан 48, наводи да се рекламне табле, рекламни панои, уређаји за обавештавање или оглашавање могу постављати на државном путу, односно поред тог пута на удаљености од седам метара, односно на општинском путу и поред тог пута на удаљености од пет метара, мерено са спољне стране од ивице коловоза. На аутопуту и припадајућем заштитном појасу тог пута, није дозвољено постављање рекламних табли, рекламних панова, уређаја за обавештавање или оглашавање, осим на одмориштима, и то на начин да се не угрожава безбедност саобраћаја на аутопуту. Мере забране предузимања одређених активности на путу, у члан 49 стоји да је на јавном путу забрањено: постављање и коришћење светла или других уређаја, односно предмета на путу и поред пута којима се омета безбедно одвијање саобраћаја на путу.

**Према Одлуци о путевима** ("Службени гласник града Лесковца" бр. 10/10 и 20/2011), у члану 23 стоји: натписи (рекламне табле, рекламни панои, уређаји за звучно или сликовно обавештавање или оглашавање) могу се постављати на општинском путу и поред општинског пута на удаљености од 5 метара, мерено са спољне стране од ивице коловоза. (кажњиво чл. 65. тачка 14, чл. 66. тачка 16, чл. 67. тачка 12). Постављање натписа се врши на основу одобрења које издаје управљач пута. (кажњиво чл. 65. тачка 15, чл. 66. тачка 17, чл. 67. тачка 13) Натписе је дужно да одржава лице које је захтевало њихово постављање. (кажњиво чл. 65. тачка 16, чл. 66. тачка 18, чл. 67. тачка 14). Забране на општинском путу, Члан 24. На општинском путу нарочито је забрањено под тачком 8. Постављање и коришћење светла или других светлосних уређаја на путу и поред пута, којима се омета одвијање саобраћаја на путу (кажњиво чл. 65. тачка 20, чл. 66. тачка 22, чл. 67. тачка 18).

### 1.3. АНАЛИЗА И ОЦЕНА ПОСТОЈЕЋЕГ СТАЊА

Приликом анализе постојећег стања је уочено да се ради о недовољно јасној уређености у погледу постављених средстава за оглашавање. Постоји велика разноврсност према величини, изгледу самих објеката, насумично постављених, различитих димензија и од разних материјала. Објекти су неуједначени и у недовољној мери уређени. Евидентирано је више од двадесет билборда на јавној површини и приличан број средстава за оглашавање. Постављене су три ЛЕД рекламе (билборд са екраном) на објектима намењеним за вишепородично становање и пословање у центру града и више плаката који су постављени на спољним деловима објеката за становање и на оградама.

Постоје и билборди који су лоцирани на осталом грађевинском земљишту, на сопственим парцелама корисника, изван регулационе линије улице, на начин да је њихов један део изнад јавне површине - тротоара или су целом површином изван јавне површине са које су потпуно видљиви.

Што се тиче одобрења за постављање средстава за оглашавање углавном се ради о решењима на основу **Урбанистичко-техничких услова за постављање светлећих рекламних паноа**, од стране ЈП Дирекција за урбанизам и изградњу Лесковац од јула **2000. године**, по којима је дата могућност постављања – 13 билборда димензија 4,0 x 3,0 m и 11 рекламних паноа ("City Light") димензија 116 x 175 cm. Решења се обнављају на годину дана тако да се обновљало решење за 12 билборда и 4 рекламна паноа ("City Light") према решењима Одељење за стамбено-комуналне послове Градске управе града Лесковца.

Постоји велико интересовање од стране постојећих и нових корисника за постављањем нових билборда.

### 1.4. ЦИЉ ИЗРАДЕ ПЛАНА

**Општи циљ израде Плана је законска обавеза која проистиче из Закона о планирању и изградњи, Закона о оглашавању и Одлуке о комуналном реду.**

**Посебни циљеви су следећи:**

1) Правилним избором локација, добро осмишљених и прихватљивих положаја средстава за информисање, уз поштовање услова за њихово постављање постиже се увођење реда, побољшање слике града и просторне уређености.

2) Приликом постављања средстава за информисање под истим условима и правилима, односно типизацијом у великој мери се умањује визуелна „засићеност” - претрпаност простора, уз неометано одвијање саобраћаја и лако одржавање слободног простора.

3) Дефинисањем броја објеката, њиховом систематизацијом и одређивањем локација у оквиру просторних целина, уређује се област постављања средстава за оглашавање и даје му се плански оквир. Такође се остварује ефективније и функционалније пружање услуга у рекламирању.

Конечан број локација и број објеката на њима резултат је анализе пожељних локација, фреквенције колског и пешачког саобраћаја, регулационих решења важеће планске документације, као и на основу пресека постојећег стања и потребе корисника простора.

## 2. ВРСТА СРЕДСТАВА ЗА ОГЛШАВАЊЕ

Према Закону о оглашавању (члан 39) Средства за оглашавање на отвореним површинама, по правилу су: **огласни панои (билборди), плакати, дисплеји, светлеће ознаке и сл.**

Дефиниција према Плану који детаљније обрађује и даје јасну поделу: **Средство за оглашавање је огласни пано и друго средство за оглашавање путем којег се преноси огласна порука, а које се може постављати директно на јавну и осталу површину. Огласна површина је површина огласне поруке.**

**Средства за оглашавање су огласни пано и друга средства за оглашавање.**

**1. Огласни пано** је посебно средство за оглашавање, слободностојећи, непомерљиви, наменски израђен објект постављен на отвореним површинама ради оглашавања. Ту спадају: билборд, ЛЕД реклама (билборд са екраном или дисплејем), мегаборд и огласни пано типа "City Light". Постављање огласних панова се врши на основу стеченог права у поступку јавног конкурса.

Огласни пано на јавним површинама се поставља и оглашавање као делатност врши на основу одобрења надлежног органа издатог у складу са одредбама ове одлуке, након спроведеног поступка јавног конкурса. Оглашавање као делатност обављају правна лица и предузетници регистровани за вршење ове делатности, ради представљања делатности, роба и услуга других лица. То је оглашавање за потребе других лица.

За огласне панове је потребно одредити место и број за постављање на површини јавне намене на основу Плана и програма постављања, са ближим назначењем места њиховог распореда.

**2. Друга средства за оглашавање** су: рекламни плакат; информативна табла на аутобуским стајалиштима; мала неосветљена рекламна табла, рекламни пано на стубовима јавне расвете, нисконапонске и контактне мреже, осим стуба који носи ваздушну електромрежу; средство за оглашавање за истицање ценовника бензинских станица и преостали објекти.

Преостали објекти су: светлећи лого - слово или знак са унутрашњим осветљењем; светлосни приказ; налепница - штампано средство за оглашавање на подлози од самолепљиве фолије која се поставља на спољну површину објекта; рекламна застава - средство за оглашавање са исписаним натписима или огласним порукама, а поставља се на јарболе односно посебне фасадне или стубне носаче са којима чини целину; транспарент - банер на осталим површинама и други преостали објекти.

Друга средства за оглашавање су средства за оглашавање за која се не спроводи јавни конкурс за избор корисника места, а односе се на оглашавање за сопствене потребе и могу се поставити само уз претходно одобрење надлежног органа.

Оглашавање за сопствене потребе је истицање пословног имена и оглашавање-представљање које врши правно лице и предузетник, у вези са својим пословањем, односно професионалном или пословном делатношћу, ради подстицаја продаје, сопствене робе и услуга и других сопствених активности. Средство за оглашавање се поставља и оглашавање за сопствене потребе врши на основу одобрења надлежног органа, издатог по захтеву заинтересованог лица, без спровођења поступка јавног конкурса.

## 2.1. ОГЛАСНИ ПАНО

Огласни пано је слободностојеће, непомерљиво наменски израђено средство за оглашавање које се поставља на јавним и осталим површинама. То је објекат одговарајућих димензија и материјала. У зависности од изгледа и димензија разликују се следеће категорије: билборд, мегаборд, ЛЕД реклама и пано типа "City Light".

### 2.1.1. Билборд

**Билборд** је фиксни, самостојећи (слободностојећи) објекат, правоугаоног облика, обликован за двострано или једнострано коришћење. Билборд треба да буде одговарајуће димензионисан за све утицаје и оптерећења, предвиђена и непредвиђена, током коришћења.

Билборд може да буде са два ослонца који чине носиву конструкцију израђену од челичних профила, или са једним ослонцем који може бити постављен централно и ексцентрично. Билборд обавезно има темеље ради осигурања стабилност конструкције.

Елементи билборда су носива конструкција и табла. Табла је адекватно обрађена и обликована за једнострано или двострано коришћење. Чине га метални делови - челик и алуминијум и транспарентни делови - каљено стакло. Заштита металних делова се обавља термолакирањем и пластификацијом. Рекламне површине су обостране, паралелно постављене, или под углом у односу на подужну осу. Монтажа се врши у складу са техничком спецификацијом, полагањем стуба у бетонски темељ и учвршћивање анкеровањем.

Према начину осветљења могу бити и провидни - са унутрашњим осветљењем, са фиксним, измењивим површинама или са ротирајућим површинама. С обзиром на тип осветљења, разликују се две врсте и то:

– **Осветљење рефлекторима** (по два на сваку страну) који се налазе на конзолама. Табла је израђена од лима и обликована за двострано коришћење. Постер је на папиру који се мења.

– Табле паноа на којима се истиче реклама су провидне – светлеће, тако да је омогућено **унутрашње осветљење флуоресцентним светиљкама**. Оне су обрађене и обликоване за двострано коришћење. Постер је на ПВЦ-у.

Постоје билборди са **рото системом (scroller)** за смењивање до 5 плаката. Две рекламне површине су углавном паралелно постављене, али могу бити постављене под углом од 1° до 30°. Постер је на scroll папиру који се мења.

Могу се постављати као комбинација различите врсте паноа са обе стране, различите по осветљењу и изгледу, као и комбинација обичног билборда и ЛЕД билборда.

**Површина односно рекламне површине је максимално 12 m<sup>2</sup>. Димензије плаката које се најчешће користе на билбордима су 5,0 x 2,4 m и 4,0 x 3,0 m. Табле за рекламирање су издигнуте максимум 2,5 m изнад нивоа земље.**

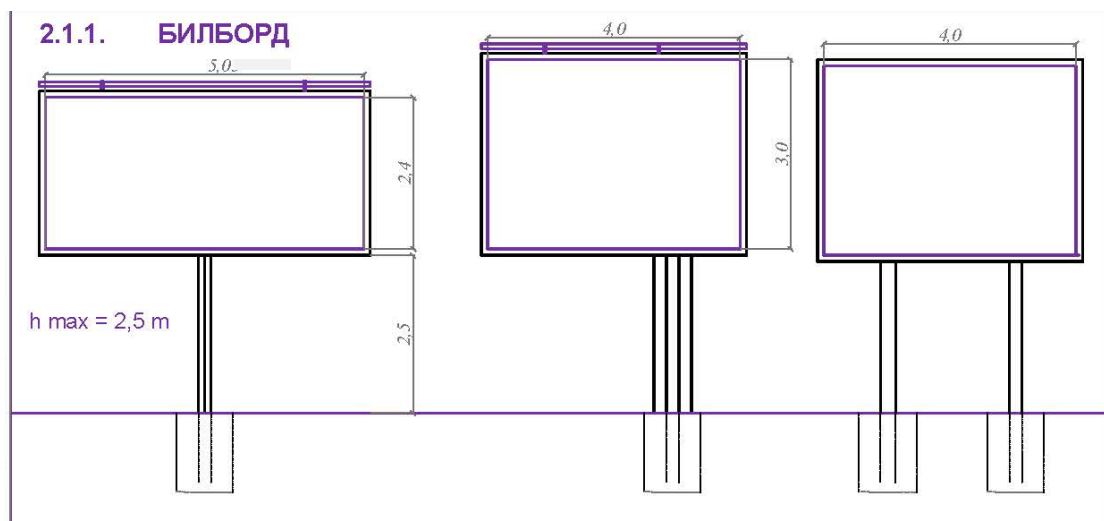

Прилог 1. Изглед билборда

### 2.1.2. ЛЕД реклама - Билборд са екраном или дисплејем

То је по свим карактеристикама билборд као у претходној категорији, који има другачији тип осветљења у односу на предходне наведене. Рекламни медији представљају тип рекламног билборда, који је заснован на дигиталној техници, ЛЦД или ЛЕД електронски дисплеји који омогућавају репродукцију слике без тона. Термини "екран" и "дисплеј" се користе као синоними и односе се на исту технологију. ЛЕД реклама је билборд са екраном или дисплејем, слободностојећи објекат са фиксном, инсталацијом и методом спољашњег оглашавања, која користи ЛЕД технологију за приказивање динамичних садржаја.

Огласни пано овог типа је као и билборд фиксиран, слободностојећи, правоугаоног облика. Има два ослонца који чине носиву конструкцију и израђени су од челичних профила.

Табла билборда (екрана или дисплеја) мора бити адекватно обрађена и обликована за једнострано или двострано коришћење.

Максималне димензије екрана или дисплеја на којој је истакнута реклама су 5,0 x 2,4 m и 4,0 x 3,0 m. Табле за рекламирање су издигнуте максимално 2,5 m изнад нивоа земље.

### 2.1.2. ЛЕД РЕКЛАМА - БИЛБОРД СА ЕКРАНОМ ИЛИ ДИСПЛЕЈЕМ

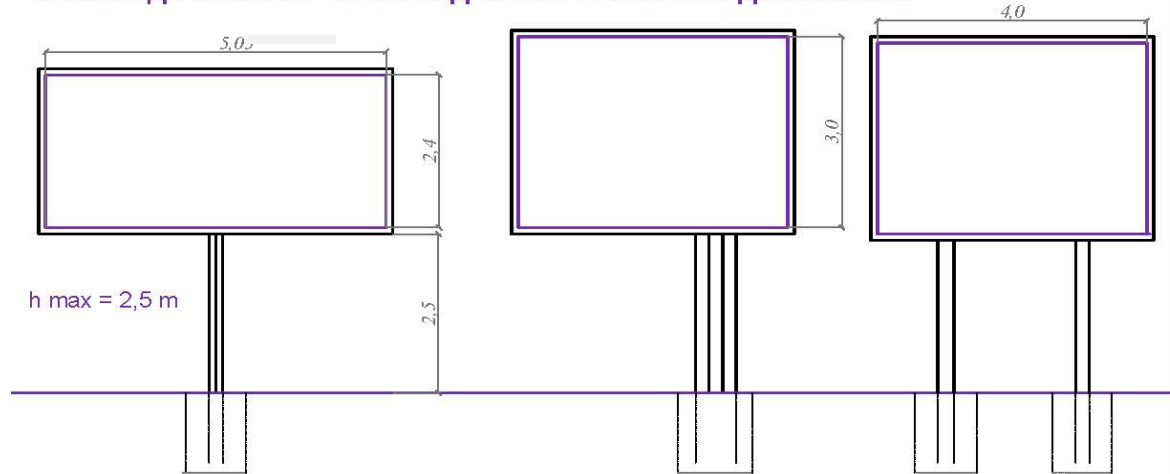

Прилог 2. Изглед билборда са екраном или дисплејем

### 2.1.3. Мегаборд

Други тип представљају Мегаборди - билборди великих димензија, максималне висине 10 m, рекламне површине максимално 24 m<sup>2</sup>. Димензије плаката које се најчешће користе на билбордима су 8 x 3 m и 6 x 4 m. Мегаборд се поставља углавном поред фреквентних саобраћајница, на периферији и ван урбаних зона, где је линија прегледности велика.

#### 2.1.3. МЕГАБОРД

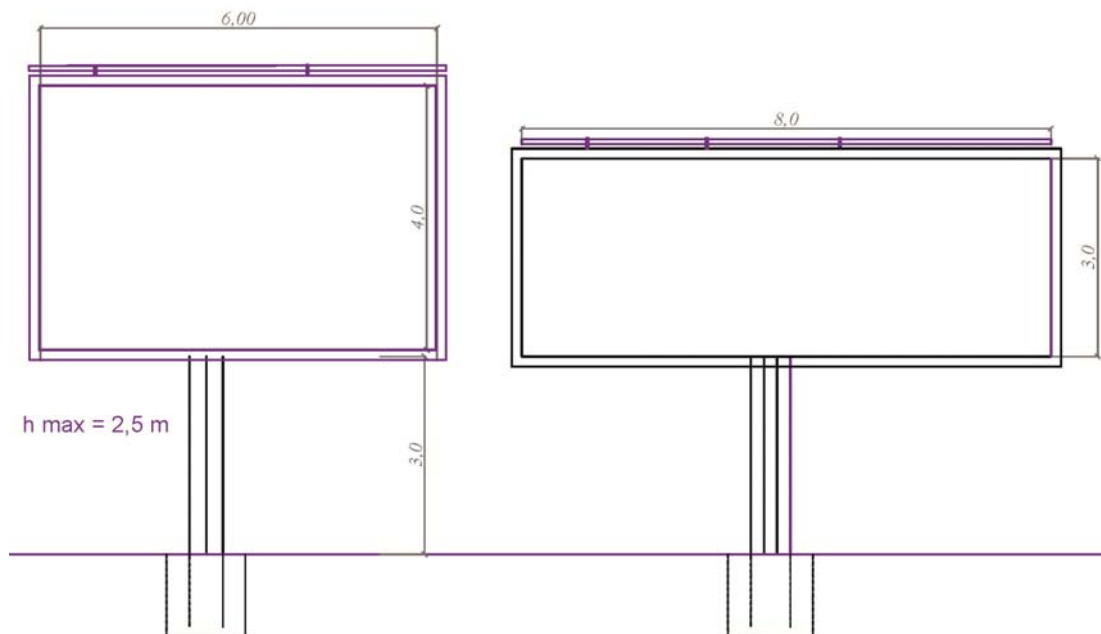

Прилог 3. Изглед мегаборда

### 2.1.4. Огласни пано типа "City Light"

Огласни пано типа "City Light" је фиксни, слободностojeћи објекат и поставља се као део урбане опреме са сврхом оглашавања. По правилу је правоугаоног облика са једним или два ослонца, а хоризонтална страница је увек краћа од вертикалне. "City Light" може бити једностранни и двострани, а по начину осветљавања мора бити просветљен.

Пано са једним ослонцем може бити централно или ексцентрично постављен. Пано са два ослонца има носиве конструкције од металних профила, тако да ширина носача одговара ширини рама рекламног паноа. Планом постављања су предвиђена оба типа паноа.

Њихова максимална димензија је 1,75 x 2,5m, а за нове паное димензије могу бити исте или другачије, као типски пано који је уобичајно у примени, а то је 1,185 x 1,75m. Задржава се облик и димензије постојећих објеката "City Light".

Пано типа "City Light" може бити **осветљен** (извор светла је спољни) и **просветљен** (извор светла је унутрашњи). Осветљење се врши најчешће флуо расветом (флуо цеви), мада је могуће и дозвољено уградити 'LED backlight' осветљење.

Панои могу бити једностранни и двострани. Огласни пано "City Light" може бити са фиксним или измењивим плакатима или ротирајућим површинама (scroller). Поред рекламног, огласног или информативног садржаја може бити опремљен пуњачима за телефоне, преносне рачунаре и др. Састоји се из металних делова (челика, алуминијума) и транспарентних делова - каљеног стакла. Плакат је на подлози, која може бити и папир, платно, екран и она се мења. Монтажа је у складу са техничком спецификацијом произвођача, полагањем стуба у бетонски темељ и учвршћивање анкеровањем.

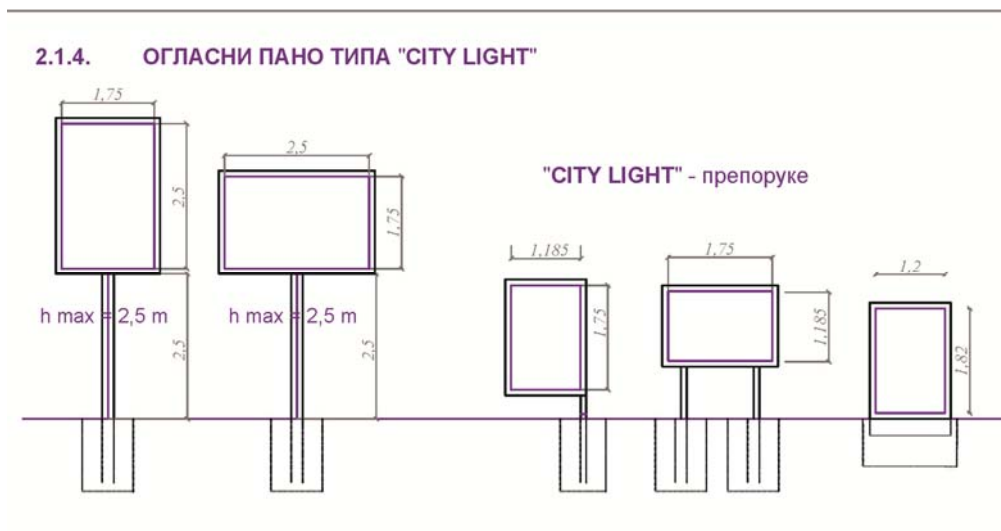

Прилог 4. Изглед огласног паноа типа "City Light"

## 2.2. ДРУГА СРЕДСТВА ЗА ОГЛАШАВАЊЕ

У друга средства за оглашавање спадају: 1. рекламни плакат; 2. информативна табла на аутобуским стајалиштима; 3. мала неосветљена рекламна табла, 4. рекламни пано на стубовима јавне расвете, нисконапонске и контактне мреже, осим стуба који носи ваздушну електромрежу; 5. средство за оглашавање за истицање ценовника бензинских станица и 6. преостали објекти.

Друга средства за оглашавање се постављају и као слободностојећи и на објекте.

### 2.2.1. Рекламни плакат

Рекламни плакат може бити постављен на фасади, крову и другој површини зграде видљивој са површине јавне намене. Рекламни плакат може бити осветљен, просветљен или неосветљен, са фиксном огласном поруком. Рекламни плакати су рекламни пано, разапето платно (транспарент-банер), транспарент (штампана, сликана или исписана огласна порука на платну, ПВЦ-у и сл.) и електронски дисплеј.

Електронски дисплеј (електронско средство за емитовање огласне поруке), и ЛЕД панел су електронска средства за емитовање огласне поруке, која се постављају на површине објеката.

Објекти за оглашавање који се постављају на површинама кровова објеката могу бити у облику просторних решеткастих структура - носачи заштитних знакова и огласних порука на паноима, електронским дисплејима, у виду светлећих слова и сл.

### 2.2.2. Информативне табле на аутобуским стајалиштима

Површина елемената опреме стајалишта јавног линијског превоза путника може се користити за оглашавање под условима и на начин утврђен одлуком којом је уређен јавни линијски превоз путника, као и прописима и одлукама које дефинишу ту област. На већ постављеним аутобуским стајалиштима, где просторни услови дозвољавају, могу се поставити информативне табле. Поред информативног садржаја, табле могу садржати рекламни и огласни садржај.

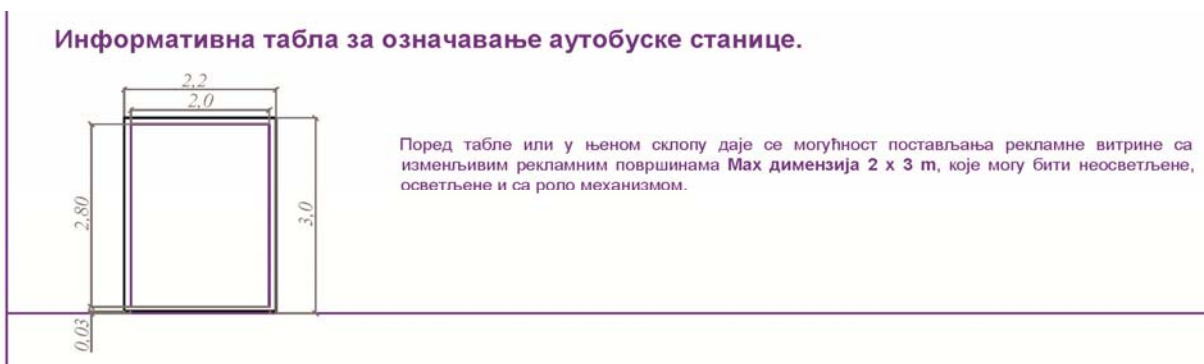

Прилог 5. Изглед информативне табле на аутобуским стајалиштима

### 2.2.3. Мала неосветљена рекламна табла

Мала неосветљена рекламна табла може да буде различитих облика - правоугаоног, кружног, троугластог, елипсастог или облика многоугла. **Минимална дозвољена површина је 0,25 m<sup>2</sup>, а максимална 1,0 m<sup>2</sup>.** Ако је рекламна табла у облику једнакостраничног троугла, дужина стране је до максимално 1,5 m. Ако је рекламна табла у облику круга, пречник може да буде до максимално 1,13 m, правоугаоне су максималних димензија до 1,0 x 1,0 m, или 0,5 x 1,8 m.

Мала неосветљена табла може бити фиксирана у подлогу и покретна. Фиксирање табле је на травњаку, пешачким стазама, тротоарима тако да не ометају кретање уз објекат, или у оквиру одобрене површине баште. Покретна табла може бити као преносни пано или сендвич табла. Покретне табле могу се постављати у циљу рекламирања одређених манифестација и то на јавним површинама уз посебно одобрење надлежног органа.

Могу бити у оквиру других мањих монтажних објеката - надстрешница, на жардињерама и сталцима за бицикле, на украсним и заштитно-наменским оградама дуж коловоза.

Минимална хоризонтална удаљеност најближе ивице рекламне ознаке од најистуреније тачке коловоза је 0,3 m. Висина стуба носача рекламне ознаке, као и саме ознаке на оградама и другим монтажним објектима, не може да буде већа од 0,5 m.

#### 2.2.4. Рекламни пано на стубовима јавне расвете

На стубовима јавне расвете, нисконапонске и контактне мреже осим стуба који носи ваздушну електро мрежу, могу се постављати средства за оглашавање у складу са техничким могућностима али тако да не заклањају расветно тело и да не угрожавају нормално функционисање саобраћаја. Метални стуб јавне расвете може се користити за постављање средства за оглашавање под условима и на начин који је предвиђен одредбама Плана. Постављају се уз фреквентне саобраћајнице.

**Рекламни пано на стубовима јавне расвете** може бити осветљен искључиво унутрашњим извором осветљења или бити неосветљен.

Пано може да се поставља као статичан и као ротирајући, уметнут у оквир рама. На стуб јавне расвете могу да се поставе две рекламне табле, обострано и симетрично

Рекламна табла је правоугаоног облика, **максималних димензија 0,7 x 1,0 m**, где је дужа страница паралелна са осом стуба.

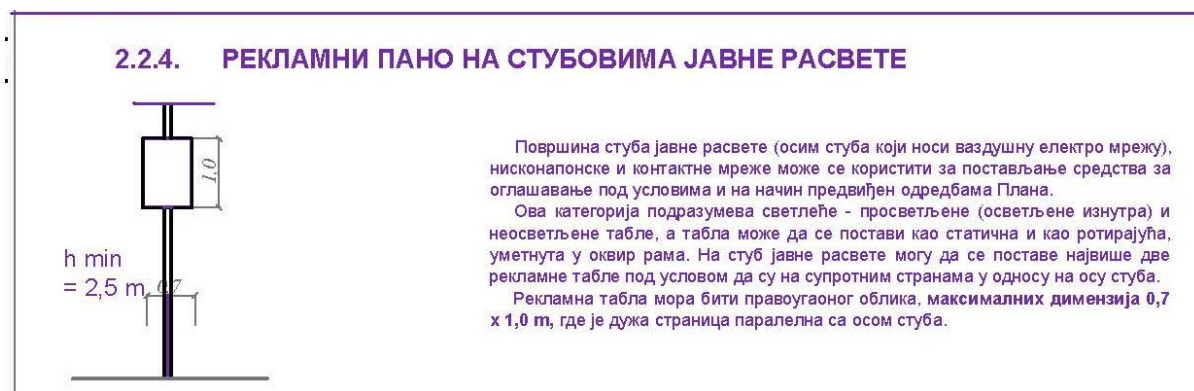

Прилог 6. Изглед рекламног паноа на стубовима јавне расвете

#### 2.2.5. Средство за оглашавање за истицање ценовника бензинских станица

**Средство за оглашавање за истицање ценовника бензинских станица** се може вршити на површини јавне намене и површини остале намене као оглашавање за сопствене потребе. Објекат за истицање ценовника бензинских станица је слободностојећи објекат, наглашене вертикалне странице, максималне висине од коте терена 10 m. Мора бити осветљен и по начину осветљења искључиво просветљен. Постављање **објекта за истицање ценовника бензинских станица** се врши на основу решења надлежне градске управе, према Одлуци о комуналном реду и Правилнику, није предмет јавног конкурса.

#### 2.2.6. Преостали објекти

– **Светлећи лого** (слово или знак са унутрашњим осветљењем) је слово или знак са унутрашњим осветљењем којим се исписује огласна порука.

– **Светлосни приказ** (порука пројектована ласерским уређајима на подлогу, фасаду објекта или у ваздушном простору) је порука пројектована уређајима на подлогу, фасаду објекта или у ваздушном простору.

– **Налепница** је штампано средство за оглашавање на подлози од самолепљиве фолије која се поставља на спољну површину објекта.

– **Рекламна застава** је средство за оглашавање са исписаним натписима или огласним порукама, а поставља се на јарболе односно посебне фасадне или стубне носаче са којима чини целину.

– **Заставе на јарболима**\_Заставе на јарболима могу се истаћи хоризонтално (тип државне заставе) и вертикално преко "Л" носача, застава је стално у отвореној форми и окреће се у правцу ветра. Величина заставе истакнуте на јарболу се одређује у пропорцији са висином јарбола. Висина вертикално истакнуте заставе би требала бити једнака 50% висине јарбола, док је ширина од 1,0 - 1,5 m.

– **Транспарент - банер** је предмет од тканине, пластифицираног платна, ПВЦ-а и сличног квалитетног материјала са исписаном информацијом односно рекламном поруком. Разликују се они који се постављају на површинама јавне намене и на површинама осталих намена. На јавним површинама се може поставити само у сврху оглашавања културних, туристичких и других манифестација од значаја за Град Лесковац. Транспарент се поставља на одређено време, колико траје манифестација. Може се поставити изнад саобраћајница, коловоза и тротоара, поштујући безбедност у саобраћају. Може да се постави на други начин, ослањањем на објекте или стубове и ограде.

**Транспарент - банер** на површинама остале намене служи за оглашавање за сопствене потребе у оквиру пословних и комерцијалних делатности.

– **Оглашавање на градилишту** - посебан начин постављања може бити на грађевинским скелама или објектима у изградњи, током извођења радова реконструкције и санације објеката.

– **Пословно име** - на мањим рекламним таблама максималне површине 0,25 m<sup>2</sup> врши се оглашавање за сопствене потребе, са истакнутим називом које упућује на то да правно или физичко лице обавља одређену делатност, односно садржи лично име оснивача радње, предмет пословања и пословно седиште. Правна и физичка лица могу да истичу пословно име, односно натпис фирме на спољној страни улаза пословне зграде, односно пословне просторије.

## 2.2.6. ПОСЛОВНО ИМЕ

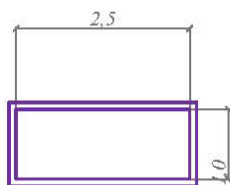

На мањим рекламним таблама врши се оглашавање за сопствене потребе истицањем пословног имена. Пословно име је натпис фирме на којој је истакнут назив или име које упућује на то да правно или физичко лице обавља одређену делатност, односно садржи лично име оснивача радње, предмет пословања и пословно седиште. Правна и физичка лица могу да истичу пословно име, односно натпис фирме на спољној страни улаза пословне зграде, односно пословне просторије.

Истицање пословног имена врши се на једностраном средству за оглашавање максималне површине 0,25m<sup>2</sup>. Постављање пословног имена на већој површини и супротно од дате садржине сматра се оглашавањем ради рекламирања

### Прилог 7. Изглед пословног имена

– **Информативна табла** је посебан објекат који користе правна лица, предузетници и грађани за оглашавање за сопствене потребе, који Град поставља и одржава на јавним површинама у складу са потребама правних лица, предузетника и грађана. Служи за истицање огласа, обавештења, смртовница и др. То је слободностојећи објекат фиксно

постављен, правоугаоног облика са два ослонца који чине носиву конструкцију. Може бити неосветљена и осветљена. Уколико је осветљена, извор светла је спољни, а ако је просветљена извор светла је унутрашњи. Осветљење се врши најчешће флуоресцентном расветом (флуо цеви), мада је могуће и дозвољено уградити 'LED backlight' осветљење. Максималне димензије са натписом су 2,5 x 1,6 m.

Године 2015. израђен је План постављања огласних табли за истицање читуља умрлих лица на градском грађевинском земљишту јавне намене, који дефинише место постављања, величину и друге карактеристике објеката.

У оквиру ове категорије је и туристичка сигнализација, која је регулисана одговарајућом законском регулативом.

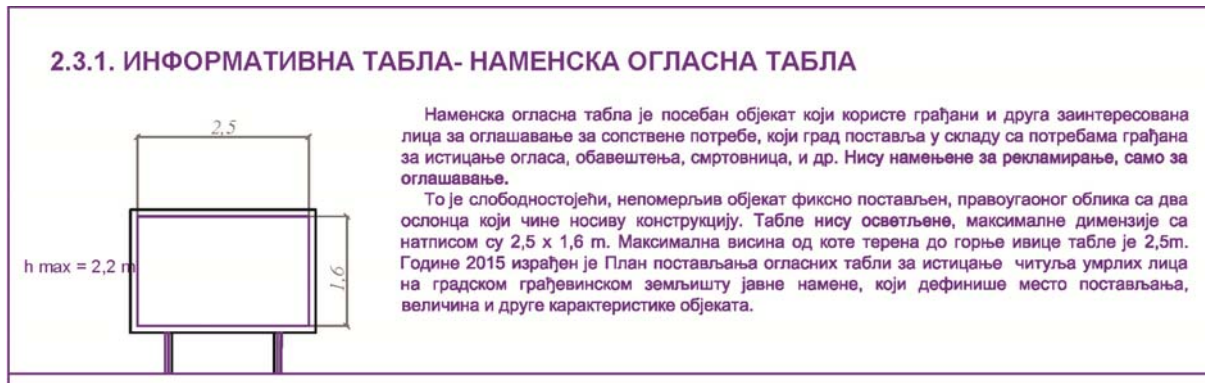

Прилог 8. Изглед информативне табле- наменске огласне табле

#### 4. САДРЖИНА ТЕХНИЧКЕ ДОКУМЕНТАЦИЈЕ

Садржина техничке документације која се прилаже уз захтев за одобрење за постављање средстава за оглашавање је одређена на основу Закона о планирању и изградњи и одговарајућих правилника.

У члану 144 **Закона о планирању и изградњи** стоји да се одређени радови могу изводити и без прибављања акта надлежног органа, а у складу са посебним прописом. **Према Правилнику о посебној врсти објеката и посебној врсти радова за које није потребно прибављати акт надлежног органа, као и врсти објеката који се граде, односно врсти радова који се изводе, на основу решења о одобрењу за извођење радова, као и обиму, садржају и контроли техничке документације која се прилаже уз захтев и поступку који надлежни орган спроводи** ("Сл. гласник РС", бр. 87/2023 и 16/2024) посебне врсте објеката и посебне врсте радова за које није потребно прибављати акт надлежног органа су плоче за обавештавање површине до 6m<sup>2</sup> и друга припадајућа опрема. То се односи на **огласни пано типа City Light и на друга средства за оглашавање типа: рекламни пано на стубовима јавног расвете, информативна табла на аутобуским стајалиштима, мала неосветљена рекламна табла и преостали објекти.**

У члану 145 Закона о планирању и изградњи, стоји да за извођење одређених радова који се ближе одређују прописом, орган надлежан за издавање грађевинске дозволе издаје решење о одобрењу за извођење радова. Према **Правилнику** то су плоче за обавештавање површине преко 6m<sup>2</sup> и друга припадајућа опрема. То се односи на **Огласни пано типа Билборд, ЛЕД реклама - Билборд са екраном или дисплејем и Мегаборд, и на друга средства за оглашавање типа: средство за оглашавање за истицање ценовника бензинских станица.**

Решење о одобрењу за извођења радова издаје се инвеститору који има одговарајуће право на земљишту или објекту на основу права стеченог након лицитације и који је доставио потребну техничку документацију, доказе о уплати одговарајућих такси и накнада и друге доказе у складу са прописом којим се ближе уређује поступак спровођења обједињене процедуре.

**Правилник** прописује техничку документацију за радова предвиђених чланом 145. Закона за које се издаје решење о одобрењу извођења радова. За извођење радова израђује се техничка документација која обухвата идејни пројекат.

Идејни пројекат се састоји од техничког описа, нумеричке документације и графичког прилога, а нарочито садржи: пројектни задатак; решење о одређивању одговорног пројектанта; изјаву потписану и оверену од стране одговорног пројектанта и то: да је пројекат урађен у складу са законом, подзаконским актима и техничким стандардима и нормативима за предметну врсту радова; да постављањем средства за оглашавање није дошло до нарушавања функције објекта – улице, тротоара, околних објеката; да су предвиђене све мере које се односе на спречавање оштећења постојећих инсталација, конструкције објекта и сл. током постављања и експлоатације средства за оглашавање; да су предвиђене све мере за безбедан рад приликом постављања и одржавања средстава за оглашавање; као и друге евентуално потребне изјаве сагласно са врстом средства за оглашавање, начином постављања, положајем и сл.; технички опис који садржи: врсту средства за оглашавање са начином осветљења, тачну локацију постављања, садржину

огласне поруке, изглед, габаритне мере, облик и боју предметног средства, са датом величином огласне површине (m<sup>2</sup>) и сл.; ситуациони план на копији плана парцеле са приказаним подземним инсталацијама, преузетим из копије плана подземних инсталација и топографској подлози одговарајуће размере са дефинисаним положајем предметног средства; изглед и/или подужни и/или попречни профили из којих ће се јасно сагледати облик и димензије, начин постављања средства за оглашавање у односу на околне објекте и саобраћајне површине; начин постављања (фундирања, причвршћивања, монтаже и сл.) средства са статичким прорачуном носивости и стабилности, конструктивним детаљима и сл.; део који се односи на електро инсталације, уколико је средство за оглашавање осветљено или просветљено, као и изјаву о начину напајања електричном енергијом; мере заштите на раду.

Пројекат мора бити оверен и потписан од стране одговорног лица у овлашћеној организацији које је израдило пројекат.

Сви делови пројекта морају бити потписани и оверени од стране лиценцираних пројектаната који су израдили предметни део пројекта.

Уз пројекат је потребно доставити извештај о извршеној техничкој контроли који мора бити оверен и потписан од стране одговорног лица у овлашћеном лицу које је извршило техничку контролу, као и од стране одговорних вршиоца техничке контроле који су прегледали поједине делове пројекта, са налепницом "пројекат се прихвата".

За издавање одобрења за постављање рекламних табли на стубовима јавне расвете корисник је у обавези да достави елаборат израђен од стране овлашћеног лица са одговарајућом лиценцом, . Елаборат треба да садржи технички опис средства за оглашавање са тачно дефинисаном локацијом, графичког прилог са израженим димензијама у односу на површину, димензије, облик и боју предметног средства, опционо садржину огласне поруке и др.

Техничка документација се доставља у 3 примерка, у аналогној и дигиталној форми.

Техничка документација се доставља у 3 примерка у аналогној и дигиталној форми.

Главна свеска идејног пројекта обавезно садржи сажети технички опис постојећег и предвиђеног стања, објекта, инсталација и опреме, потписан од стране главног пројектанта и копије добијених сагласности, ако су предвиђене Законом. Главну свеску израђује главни пројектант кога именује инвеститор.

Добијање услова и сагласности у поступку обједињене процедуре је потребно у погледу управљача јавног пута – ЈП "Урбанизам и изградња Лесковац" и услове за пројектовање и прикључење од стране Електродистрибуција Србије огранак Лесковац.

Графичка документација у идејном пројекту, у зависности од врсте и класе објекта, односно врсте радова који се изводе, садржи цртеже и графичке прилоге у одговарајућој размери. Геодетску подлогу идејног пројекта чини топографски снимак предметне локације интегрисан са катастарским планом и изводом из катастра водова, израђен од стране регистроване геодетске организације са одговарајућом лиценцом.

Када се средство за оглашавање поставља на приватни посед, потребно је прибавити одговарајуће дозволе и сагласности од надлежних институција и органа локалне самоуправе, према Закону о планирању и изградњи и Прописима. Уколико је потребно израдити идејни пројекат који треба да садржи све релевантне техничке детаље о билборду, укључујући димензије, конструкцију, начин постављања и прикључења на електричну мрежу;

доказ о праву својине или закупа на грађевинском земљишту или објекту: Ово може бити извод из катастра непокретности или уговор о закупу, којим се доказује право коришћења локације за постављање билборда; и доказ о решеним имовинско-правним односима: Ако постоје додатни имовинско-правни односи који утичу на локацију, потребно је приложити одговарајуће доказе о њиховом решавању. Постављање билборда или ЛЕД екрана унутар локала, тржних центара, хала или других затворених простора и у оквиру других намена, регулише се другачије него постављање билборда на јавним или спољним површинама и није потребно прибављати грађевинску дозволу за његово постављање. Постављање билборда у унутрашњем простору спада у категорију унутрашњих радова и као такво није предмет регулације Закона о планирању и изградњи у делу који се односи на прибављање грађевинских дозвола. Међутим, свакако је битно поштовање противпожарних прописа и уважавање безбедносних стандарда.

#### **4. УСЛОВИ ЗА ПОСТАВЉАЊЕ СРЕДСТАВА ЗА ОГЛШАВАЊЕ**

Саставни део Плана чине општи и посебни услови, који су резултат важеће планске документације и одговарајућих закона и прописа који уређују одређене области, а тичу се Услови за постављање. Да би постављање средстава за оглашавање било прописно и изводљиво и да би се формирао коначан план места и њихов распоред неопходно је да се испуне сви дати услови.

То су: општи услови постављања огласних паноа, услови постављања огласних паноа поред и на пешачким стазама и троторима, поред бицикличких стаза, поред коловоза, поред јавних путева ван насеља; општи и посебни услови постављања осталих средстава за оглашавање - рекламних паноа на стубовима јавне расвете и рекламних плаката на објектима; као и услови прикључења средстава за оглашавање на инфраструктуру.

##### **4.1. УСЛОВИ ПОСТАВЉАЊА ОГЛАСНИХ ПАНОА**

###### **4.1.1. Општи услови постављања огласних паноа**

###### **4.1.1.1. Услови постављања огласних паноа на тротоарима и пешачким стазама**

– Ако се билборди и ЛЕД реклама (билборд са екраном или дисплејем) постављају изнад тротоара, минимална вертикална удаљеност доње ивице билборда и најистуреније тачке тротоара је 2,5 m. Слободан простор за пешаке је минимално 1,2 m до оптималних 1,6 m (прилог 10). Код билборда Б7 на платоу испред објекта аутобуске станице, Ул. Виљема Пушмана и Б18 Булевар Николе Пашића испред 'Летекса' је та удаљеност минимална, код осталих је постигнут оптимум.

– Огласни пано типа "City Light" се може поставити на пешачким комуникацијама минималне ширине од 2,1 m и на трговима и другим пешачким зонама. Поред постављеног објекта на пешачкој стази, мора остати простор за разгледање различите ширине (мин. 1,6 m), а најмање висине 2,5 m (прилог 9).

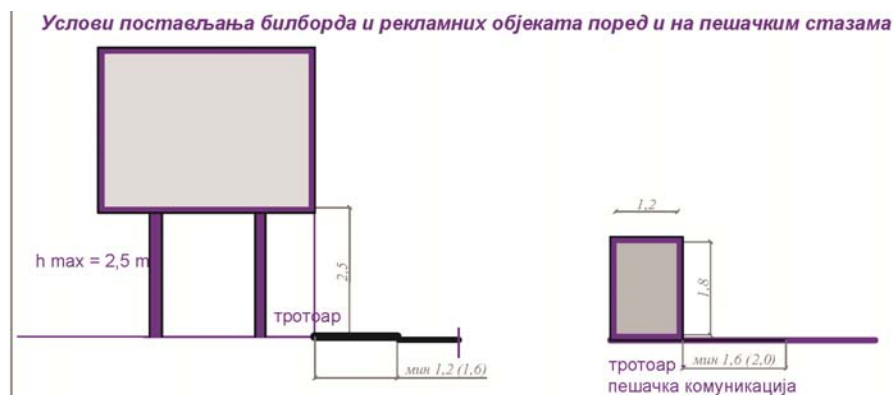

Прилог 9. Услови постављања огласних паноа поред и на пешачким стазама

#### 4.1.1.2. Услови постављања огласних паноа поред бициклистичких стаза

- Огласни панои се не смеју постављати на бициклистичким стазама.
- Уколико се огласни панои постављају поред бициклистичких стаза, ни ивица ни стуб не смеју да задиру у слободан профил стазе. Минимална вертикална удаљеност између најближе ивице објекта и најистуреније тачке бициклистичке стазе износи 2,5 m (прилог 10).
- Уколико је ивица рекламног објекта на мањој висини од 2,5 m, спољна ивица и стуб морају бити на удаљености од 1,0 m, мерено од ивице бициклистичке стазе (прилог 10).

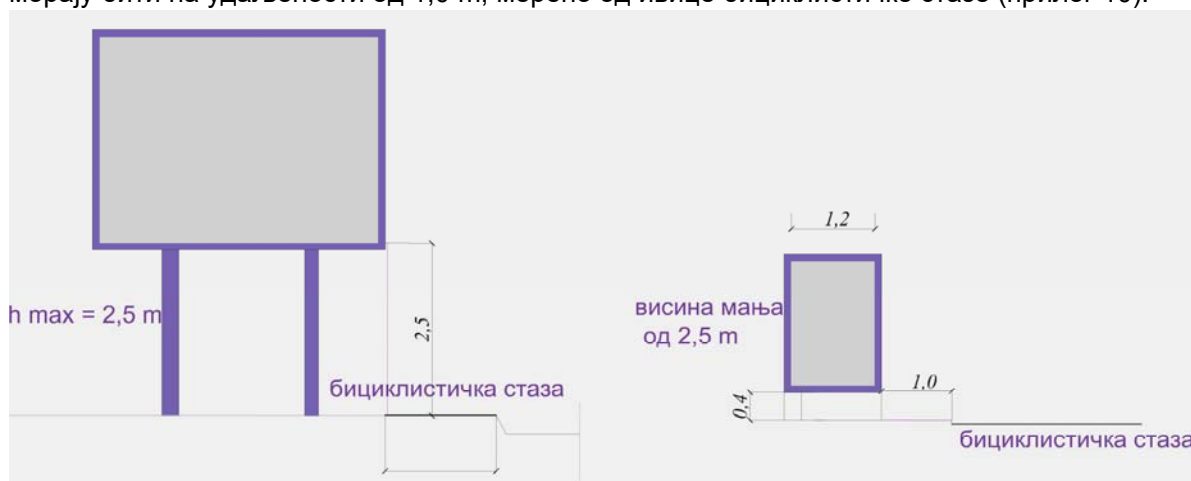

Прилог 10. Услови постављања огласних паноа поред бициклистичких стаза

#### 4.1.1.3. Услови постављања огласних паноа поред коловоза

- Огласни панои се постављају управно или под углом у односу на правац пружања улице, на начин којим се обезбеђује несметано и безбедно одвијање саобраћаја.

– Уколико се објекти постављају поред коловоза, ни спољна ивица ни стуб не сме да задира у слободан профил коловоза.

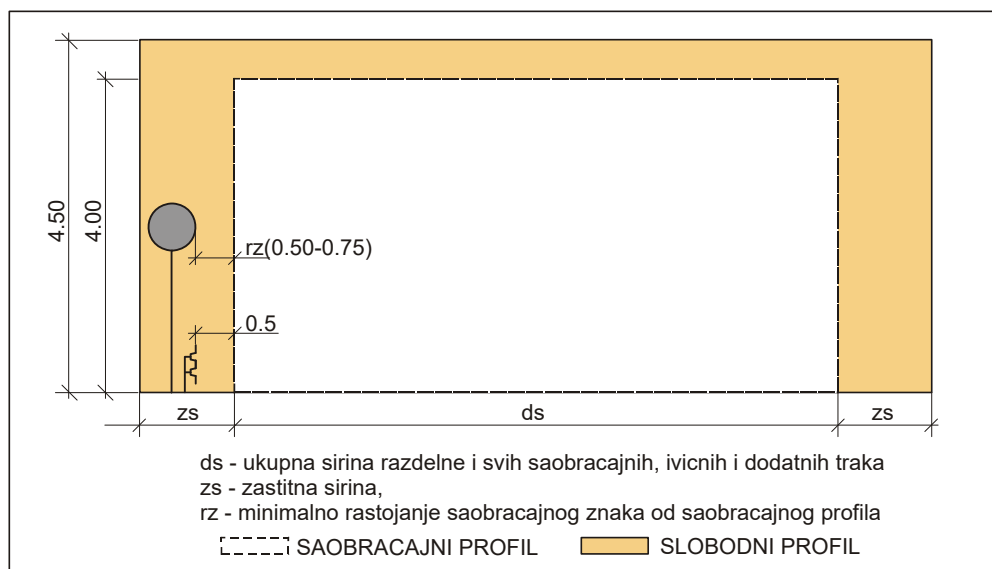

Прилог 11. Димензије саобраћајног и слободног профила за друмске саобраћајнице

– Минимална заштитна ширина (зш) је зависна од дозвољене брзине кретања на саобраћајници и дата је у следећој табели:

Величина заштитне ширине ( зш ) у зависности од рачунске брзине					
V ( km/h )	<50	60, 70	80, 90	100, 110	120
zš ( m )	1,20	1,50	1,80	2,00	2,50

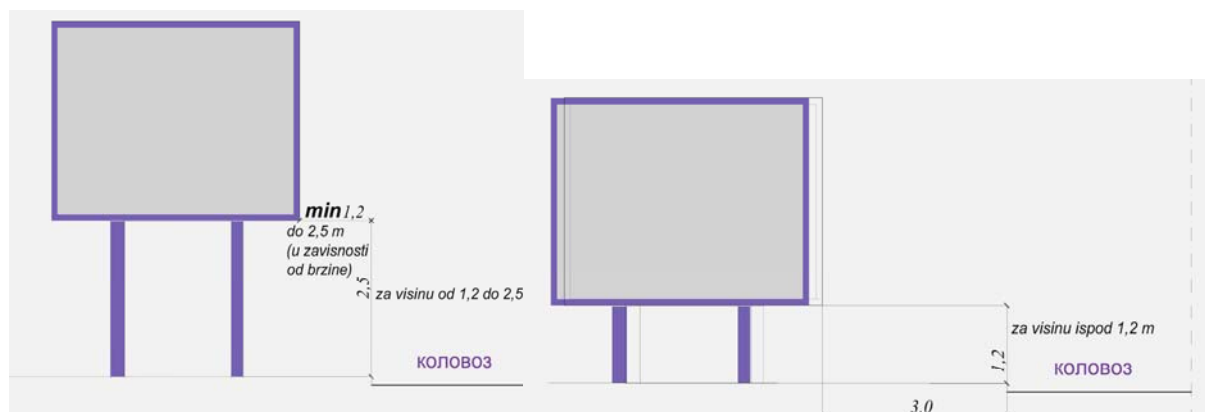

Прилог 12. Услови постављања огласних паноа поред коловоза

– Ако се огласни пано поставља поред коловоза, минимална хоризонтална удаљеност најближе ивице објекта од најистуреније тачке коловоза је на основу предходне табеле, од 1,2 – 2,5 m (у зависности од брзине), под условом да је стуб на висини већој од 1,2 m; ако је висина доње ивице рекламне ознаке мања од 1,2 m, минимална хоризонтална удаљеност је 3,0 m (прилог 11 и 12). Обзиром да се поставља у насељеном месту где је дозвољена

брзина углавном до 50 km/h, удаљеност билборда од ивице коловоза је до 1,5 m (прилог 11). Код билборда датим Планом та удаљеност је постигнута.

– Уколико се огласни пано поставља у близини раскрснице друмских саобраћајница или друмских и железничких саобраћајница у нивоу, пешачких и бициклистичких прелаза преко саобраћајнице, обележених вертикалном или хоризонталном саобраћајном сигнализацијом, положај постављене рекламне или наменске табле не сме бити такав да заклања или умањује прегледност околине саобраћајнице унутар троугла прегледности раскрснице. Потребна дужина визуре унутар троугла прегледности на друмским саобраћајницама зависи од брзине кретања возила и дата је у прилогу 13. За градске услове са брзином до 30-50 km/h, дужина визуре је 25-47 m. Код билборда датим Планом та удаљеност је постигнута.

Брзина(km/h)	30	40	50	60	70	80	90	100
Дуж. визуре П (m)	25	35	47	62	80	102	129	160

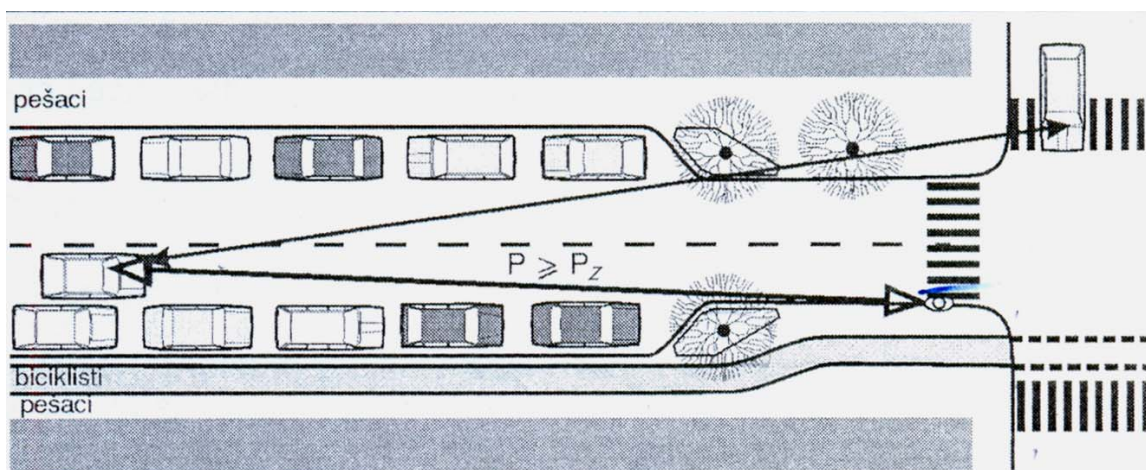

Прилог 13. Спољна прегледност површинске раскрснице

– Огласни панои не могу да се постављају у разделном појасу и разделном острву чија је ширина мања од 6,0 m.

– Уколико се огласни панои - билборди, или наменске рекламне табле постављају на осталом земљишту или површини објекта, не могу бити постављени тако да било који део билборда задире у јавну површину.

– За постављање билборда који су засновани на дигиталној техници, без обзира да ли се постављају на јавној површини, другој површини или на објекту, потребно је пре добијања решења за постављање билборда прибавити мишљење Савета за безбедност саобраћаја на локалним путевима и улицама у насељеним местима.

– Извор светлости билборда мора бити постављен тако да не омета учеснике у саобраћају, а светлост не сме да буде емитована у испрекиданим интервалима.

#### 4.1.2. Посебни услови постављања огласних панова

1. Постављање огласних панова планирано је уз значајније саобраћајнице, које широким профилима, и на већим слободним површинама, због њихове величине и начина сагледавања са велике удаљености.

**2. Заштита сигурности лица и другог јавног интереса.** Оглашавањем на отвореним површинама не сме повредити интерес заштите безбедности пешака, моторних возила и других учесника у саобраћају или интерес очувања и унапређења изгледа града, заштите културно-историјских споменика или други јавни интерес (Закон о оглашавању).

**3. Билборди и ЛЕД реклама (билборд са екраном или дисплејем) не могу да се поставе на следећим површинама јавне намене:** у парку (централном градском парку, парку 9 Југовића, Спомен-парку, етно парку Хисар, парку Краља Петра, парку Рупе); на гробљима, на мосту, подвожњаку и надвожњаку; у планираној пешачкој зони и на простору заштићеног непокретног културног добра.

**4. Огласни пано типа "City Light" не могу да се поставе на следећим површинама јавне намене:** на мосту, подвожњаку и надвожњаку, поред гробља. **Они могу да се поставе** у пешачкој зони и парку, на простору заштићеног непокретног културног добра, добра које ужива претходну заштиту и његове заштићену околину уз сагласност Завода за заштиту споменика културе Ниш.

**5. Огласни панои се постављају на јавним површинама и површинама видљивим са јавних површина тако да не угрожавају саобраћај и не ометају учеснике у саобраћају.**

**6. Ако је огласни пано осветљен или просветљен и уколико се ради о и ЛЕД реклами (билборд са екраном или дисплејем) извор светлости мора бити постављен тако да не заслепљује учеснике у саобраћају. Светлост не сме бити емитована у испрекиданим интервалима.**

**7. Огласни панои се постављају тако да не заклањају саобраћајни знак.** Они не могу да се поставе на стуб или наличје саобраћајног знака, стуб или наличје семафора, стуб који носи ваздушну електричну, ТТ или другу мрежу, на стабло дрвета или украсно зеленило, у троуглу прегледности раскрснице или укрштања пута са железничком пругом.

**8. Распоред боја и симбола на огласним паноима не сме да подсећа на саобраћајни знак.** Слова, бројеви и симболи морају да се висином, бојом и обликом разликују од слова, бројева и симбола на саобраћајном знаку. На обод огласног паноа кружног, елипсастог или троугластог облика не може да се налази непрекидни појас црвене боје. Под непрекидним појасом се подразумева и онај чији је централни угао прекида континуитета мањи од 90°. **Горња ивица темељне стопе носача огласних паноа не сме бити изнад нивоа терена и мора бити прекривена травом ако је на травњаку.**

**9. Огласни панои треба да су у што већој мери усклађени са амбијентом** својим обликом и материјализацијом, да су изведени професионално и од квалитетних материјала. Боја носеће конструкције билборда мора бити усклађена са бојом стубова јавне расвете, или бојом алуминијум сиве (RAL карта).

**10. Средства за оглашавање не могу да садрже звучну поруку.**

#### **4.2. УСЛОВИ ПОСТАВЉАЊА ДРУГИХ СРЕДСТАВА ЗА ОГЛАШАВАЊЕ - РЕКЛАМНИХ ПАНОА НА СТУБОВИМА ЈАВНЕ РАСВЕТЕ**

- Висина на којој је могуће постављање рекламних панона на стубовима јавне расвете је прописана димензијама саобраћајног профила. Ако је стуб виши од 6 m, доња ивица панона мора бити на висини од најмање 4,5 m од тла. Ако је стуб нижи од 6 m, минимална висина доње ивице је 2,5 m, уз услов да не омета слободан профил коловоза.
- Хоризонтална удаљеност панона од коловоза је минимум 0,5 m.
- Рекламни панони на стубовима јавне расвете се постављају на растојањима од минимум 25 m у односу на друга средства за оглашавање.
- Рекламни панони на стубовима јавне расвете се не смеју постављати на удаљености мањој од 15 m од саобраћајног знака како не би заклањале видљивост или одвраћале пажњу возача.
- Рекламни панони на стубовима јавне расвете се не смеју постављати у "троуглу прегледности" раскрсница, минимум 30 m од раскрсница. Удаљеност од саобраћајне траке за скретање је минимум 5 m, а удаљеност од аутобуског стајалишта је минимум 5 m.

#### **4.3. УСЛОВИ ПОСТАВЉАЊА ДРУГИХ СРЕДСТАВА ЗА ОГЛАШАВАЊЕ - РЕКЛАМНИХ ПЛАКАТА НА ОБЈЕКТИМА**

**Општи услови:** Оглашавање се не може обављати на објектима од јавног значаја - објектима које користе државни органи и органи локалне самоуправе, као и јавне службе чији је оснивач република или јединица локалне самоуправе, и на њима припадајућим површинама, изузев у случајевима када нису приведени намени. Средство за оглашавање изузетно се може поставити на објекту који представља културно добро или на објекту који ужива статус добра под претходном заштитом, односно у заштићеној просторно-културно-историјској целини или у целини која ужива претходну заштиту, само уз сагласност надлежне установе за заштиту споменика културе.

На површинама које нису јавне, постављање плаката и других огласних средстава дозвољено је само уз сагласност власника, односно лица које располаже одговарајућим правом или овлашћењем.

**Посебни услови:** Друга средства за оглашавање постављају се на фасади, крову и другој површини зграде видљивој са јавне површине. Она се могу постављати на пословним, стамбено-пословним и стамбеним објектима и то под следећим условима:

##### **1. Рекламни плакат се поставља тако да је непосредно прислоњен и конзолно причвршћен.**

- Непосредно прислоњена су она средства чија најистуренија тачка огласне површине не може бити на већем растојању од 30 cm од фасаде објекта. Ако је минимално растојање доње ивице средстава од коте терена веће или једнако 2,5 m, најудаљенија тачка рекламне платна од ивице коловоза у хоризонталном смислу мора бити минимално 0,75 m за случај да не постоји тротоар уз коловоз, односно најмање 0,5 m за случај да постоји тротоар уз коловоз. Уколико је доња ивица рекламне платна на растојању

мањем од 2,5 m од коте тротоара тада растојање од најудаљеније тачке средства до коловоза у хоризонталном смислу мора бити минимално 1,2-1,6 m ради безбедног проласка.

2. Конзолно причвршћена су сва она платна чија је најистуренија тачка огласне површине на већем растојању од 30 cm од фасаде објекта и могу бити различитих просторних облика. Њихова огласна површина може да буде управна на фасадну раван, под углом или паралелна са фасадном равни, или других геометријских форми. Минимално растојање доње ивице конзолно причвршћених средстава од коте терена мора бити 2,5 m, а најудаљенија тачка да буде максимално 1,2 m од фасаде објекта, при чему хоризонтално растојање од најудаљеније тачке до коловоза мора бити најмање 0,75 m.

3. **По правилу се ова средства за оглашавање постављају на фасадама у зонама надсветла улаза и излога пословног простора или непосредно изнад или бочно у односу на улаз и излог пословног простора (забат, калкан и сл).**

Рекламни плакат је могуће поставити на фасаду објекта преко више етажа и изнад венца, односно последње етаже зграде тако да не нарушава архитектуру зграде.

- На бочним фасадним зидовима који нису део обликоване фасаде зграде (забат, калкан и сл.) може да се постави средство за оглашавање под условом да се идејно решење рекламне ознаке прилагоди архитектури зграде. На делу обликоване фасаде која је слободна, без прозора, балкона, еркера, могуће је поставити средство за оглашавање које сме да заузме максимално 50% те површине. Обликовни делови фасада објекта, који нису слободни не могу се прекривати транспарентима (платнени, лед меш панел, пвц и сл.). Рекламни плакат не сме да затвара отворе на фасади и његова светлост не сме да ремети функцију и унутрашњост зграде. Средства за оглашавање не могу се истицати на елементима балкона, тераса и лођа, на стакленим фасадним отворима свих етажа.
- Могу да се поставе на свим деловима необликованог фасадног платна објекта и на пословним зградама на погодним деловима фасадног платна (хоризонтални и вертикални разделни делови, спојеви и углови).
- Огласна површина може да буде статична или покретна. Максимална огласна површина посебног средства за оглашавање које се поставља на друге површине је 50 m<sup>2</sup>.
- Конзолно средство за оглашавање може да се постави на углу зграде преко више етажа тако да укупна висина натписа не може да пређе половину укупне висине зграде не рачунајући висину приземља и крова
- Када се поставља више средстава за оглашавање непосредно приспоњена на фасаду, по правилу морају бити исте висине и обликовно и естетски усклађена, а уколико се постављају конзолно на фасаду постављају се тако да се међусобно не заклањају.

4. **Посебна средства за оглашавање која се постављају на површинама кровова објекта по правилу се постављају изнад кровног венца паралелно са равни фасаде објекта.**

- Средства за оглашавање на крову зграде морају да се постави паралелно са грађевинском линијом и могу да се постављају групно или појединачно.

- Висина хоризонтално постављеног средства за оглашавање изнад последње етажне зграде спратности до 7 етажа износи максимално 1,2 m, а на зградама веће спратности не може бити већа од 0,8 m.

**5. Површине зграда, привремених монтажних објеката, ограда и подзида и друго могу се користити за постављање средстава за оглашавање**

- Површина ограде градилишта и заштитни прекривач грађевинске скеле може се користити за оглашавање. Огласне поруке се могу истицати на заштитним прекривачима грађевинске скеле, а средства за оглашавање могу се постављати на ограде градилишта само за време трајања извођења грађевинских радова. На заштитним прекривачима грађевинске скеле, која је постављена ради извођења грађевинских радова на објектима који су проглашени културним добром, површина која носи огласну поруку може бити највише 1/3 површине прекривача, а 2/3 површине мора бити слика фасаде објекта.
- Рекламне заставе могу да се поставе на погодне делове објеката, а када се постављају на јарболе, постављају се искључиво на припадајућу површину објекта у којем се налази пословни простор (друга површина).

**6. Осветљење: Средства за оглашавање која се постављају на фасаду објекта** могу да буду светлећа или неосветљена. С обзиром на тип осветљења, разликују се две врсте и то: спољашње осветљење - рефлекторима, који се налазе на конзолама и дигитална техника - ЛЦД или ЛЕД електронски дисплеји који омогућавају репродукцију слике. Унутрашње осветљење флуоресцентним светиљкама није препоручљиво, јер би у том случају плакат био осветљен двострано и према објекту, што није дозвољено.

Уколико је средство за оглашавање постављено на фасаду објекта просветљено, извор светлости треба да буде уједначеног интензитета, да не омета кориснике тог и суседних објеката и да не утиче на безбедност саобраћаја.

**Средства за оглашавање која се постављају на површинама кровова објеката** могу бити осветљени споља и изнутра светлошћу уједначеног интензитета. Светлост рефлектора мора бити усмерена према огласној површини и ограничена на њу.

**Средства за оглашавање - рекламни плакати на објектима не могу да садрже звучну поруку.**

#### 4.4. УСЛОВИ ПРИКЉУЧЕЊА НА ИНФРАСТРУКТУРУ

Прикључење средства за оглашавање на линијски инфраструктурни објект, електроенергетски вод, уколико се средство за оглашавање напаја са електроенергетског система, врши се у складу са посебним законом у свему према важећим условима и техничким прописима и са одговарајућом заштитом.

Уколико је након спроведеног поступка јавног надметања постојећи објект могуће задржати на плану дефинисаној локацији, прикључење искључиво извршити директно на електроенергетску дистрибутивну НН мрежу у складу са условима за прикључење од стране Електродистрибуције Србије огранак Лесковац.

Прикључење на електроенергетску дистрибутивну НН мрежу не вршити са мреже напајања јавне расвете.

Прикључење средстава за оглашавање на осталу инфраструктуру није предвиђено.

Огласни панои (билборди) напајаће се електричном енергијом са новог мерног места (прикључка) уз обавезу прибављања Услови је пројектовање и прикључење од надлежне Електродистрибуције, а мерно место у том случају мора бити постављено у склопу носећег стуба или непосредно уз носећи стуб средства за оглашавање, односно непосредно уз само средство за оглашавање (рекламне табле типа "City Light"). ЛЦД или ЛЕД електронски дисплеји напајаће се електричном енергијом са новог мерног места (прикључка) и у том случају је обавеза прибављања Услови за пројектовање и прикључење од надлежне Електродистрибуције, а мерно место у том случају мора бити постављено у склопу носећег стуба или непосредно уз носећи стуб средства за оглашавање.

- Постављање електроенергетских водова на јавној површини је могуће искључиво према одредбама члана 145. Закона о планирању и изградњи.

- Напајање осветљења средстава за оглашавање постављених на другим површинама и површинама објекта се врши из објекта на којима су постављена.

Приликом постављања планираних билборда и њиховог прикључења на електричну енергију, потребно је испоштовати све услове градње у односу на постојеће инсталације и инфраструктурне објекте водећи рачуна о минималним дозвољеним растојањима између појединих инсталација. Електричну инсталацију средства за оглашавање који се могу напајати електричном енергијом извести у свему према важећим техничким прописима и са одговарајућом заштитом, тако да у случају квара у електричној инсталацији истих не дође до испада из рада светилке јавне расвете.

**Сагласност управљача пута је потребна у процесу израде Решења за постављање средстава за оглашавање према овом Плану.**

Средства за оглашавање на државном путу у насељеном месту према **Закону о путевима**, члану 72, надлежан је орган јединице локалне самоуправе. Управљач државног пута одржава коловозну конструкцију као саставни део државног пута и саобраћајну сигнализацију на државном путу који пролази кроз насеље, осим уређаја за давање светлосних саобраћајних знакова и туристичке сигнализације. Додатне елементе, објекте и опрему државног пута (тротоар, раскрснице за потребе насеља, простори за паркирање, јавна расвета, светлосна и друга сигнализација за потребе насеља, бицикличке стазе, пешачке стазе и сл.), који су изграђени за потребе насеља, **одржава јединица локалне**

**самоуправе.** Средства за оглашавање - огласни панои, друга средства за оглашавање и остали слични објекти се могу постављати на државном путу у насељеном месту и ван њега.

За објекте за оглашавање поред државног пута ван насеља, услове постављања и одобрења за постављање рекламних табли, уређаја за сликовно или звучно обавештавање или оглашавање на државном путу, односно поред тог пута издаје управљач државног пута - ЈП „Путеви Србије“, што није случај за предметни План.

Управљач пута на основу **Одлуке о путевима** је ЈП "Урбанизам и изградња Лесковац" (члан 6), а постављање натписа се врши на основу одобрења које издаје управљач пута.

Јавно предузеће „Урбанизам и изградња Лесковац“, које је основао град Лесковац Одлуком о усклађивању Одлуке о оснивању Јавног предузећа „Дирекција за урбанизам и изградњу Лесковац“ са Законом о јавним предузећима („Службени гласник града Лесковца“, број 50/2016), ради трајног обезбеђивања услова за обављање комуналне делатности и делатности од општег интереса на територији града Лесковца. Једна од основних делатности које обавља ЈП „Урбанизам и изградња Лесковац“ је управљање јавним путевима у смислу вршења појединих овлашћења управљача пута – заштита јавног пута и издавање услова за пројектовање и прикључење.

**5. ПЛАН ПОСТАВЉАЊА СРЕДСТАВА ЗА ОГЛАШАВАЊЕ - ДИСПОЗИЦИЈА ОБЈЕКТА**

Планом су предложене локације средстава за оглашавање:

**1. Групација огласних паноа:** билборда, ЛЕД рекламе (билборд са екраном или дисплејем), мегаборда, огласног паноа типа "City Light", која су предмет јавног конкурса

**2. Групација других средстава за оглашавање:** рекламни пано на стубовима јавне расвете, нисконапонске и контактне мреже, осим стубва који носи ваздушну електромрежу, за који се не спроводи јавни конкурс за избор корисника места.

Локација средстава за оглашавање је одређена на катастарским парцелама и дата је на појединачним графичким прилозима. Позиције могу претрпети измену, коначна тачна локација, као и његова оријентација и висина стуба, су условљени прикључком на инфраструктуру или другим захтевима у пројектовању.

**5.1. Диспозиција билборда**

Редни бр	Лист бр	Локација	постојећ	тип	КП бр.	привременост	ПГР
<b>Б1</b>	1	Булевар Ослобођења код бр. 1	+	Комбинација Б и Л	5023		2
<b>Б2</b>	2	Булевар Ослобођења испред броја 29		Б	14300/1	+	1
<b>Б3</b>	3	Булевар Ослобођења код Елу центра	+	Комбинација Б и Л	14300/1	+	
<b>Б4</b>	4	Булевар Ослобођења раскрсница са Ул. Краља Петра I, код зграде 'Лепа Брена'	+	Л	14300/1	+	
<b>Б5</b>	5	Угао ул. Млинске и ул. Ул. Краља Петра I		Б/Л	6383/8 и 6383/7		4
<b>Б6</b>	6	Плато испред објекта аутобуске станице, Ул. Виљема Пушмана		Б/Л	2158	+	7
<b>Б7</b>	6	Плато испред објекта аутобуске станице, Ул. Виљема Пушмана		Б/Л	2160/2		
<b>Б8</b>	7	Улица Његошева		МБ/Б/Л	6040/2		8
<b>Б9</b>	8	Улица Индустијска бр. 18		Б/Л	2106		7
<b>Б10</b>	8	Улица Индустијска бр. 11		Б/Л	2106		
<b>Б11</b>	9	Булевар Ђорђа Стаменковића код петље	+	Б/Л	14293/1		
<b>Б12</b>	9	Булевар Ђорђа Стаменковића бр. 4	+	Б/Л	14293/1		7
<b>Б13</b>	10	Булевар Ђорђа Стаменковића на скверу	+	Б/Л	2222		
<b>Б14</b>	11	Угао раскрснице улица Ђорђа Стаменковића и Дурмиторске	+	Б/Л	14293/1		3
<b>Б15</b>	12	Булевар Николе Пашића испред надвожњака	+	Б/Л	14292/6		
<b>Б16</b>	13	Угао раскрснице Ул. Степе Степановића	+	Б/Л	2796		

		и Ул. Саве Ковачевића на скверу					
<b>Б17</b>	14	Булевар Николе Пашића на скверу		Б/Л	14292/13		
<b>Б18</b>	15	Булевар Николе Пашића испред 'Летекса'		Б/Л	14292/8		
<b>Б19</b>	16	Насеље Солидарност	+	Б/Л	677/3		13
<b>Б 20</b>	17	Булевар Николе Пашића – продужетак, са јужне стране (насеље Дубочица)		Б/Л	3347/1		6
<b>Б 21</b>	18	Булевар Николе Пашића – продужетак, са јужне стране		Б/Л	3395/1		6
<b>В22</b>	19	Булевар Николе Пашића – продужетак, са северне стране		Б/Л	4710/6 КО Д.Стопање		12
<b>Б23</b>	20	Улица Јужноморавских бригада – насеље Сува река	+	Б/Л	3192/12		6
<b>Б24</b>	21	Улица Ђорђа Андрејевића Куна – насеље Дубочица	+	Б/Л	3520/14		
<b>Б25</b>	22	Улица пусторечка - Дубочица 2		Б/Л	3646/1 и 3645/1		12
<b>Б26</b>	23	Улица 1. Маја – "Три Шешира"		Б/Л	4019/1		2
<b>Б27</b>	24	Улица Станоје Главаша- "Стара сточна пијаца"		Б/Л	14310/9		11
<b>Б28</b>	25	Улица Станоје Главаша- "Стара сточна пијаца" код игралишта		Б/Л	14310/1		11
<b>Б29</b>	26	Угао улице Норвежанска и Девет Југовића		Б	8967	+	5
<b>Б30</b>	27	Угао Ул Радничка и Ул. Влајкова – Радничко насеље	+	Б/Л	11297	+	4
<b>Б31</b>	28	Ул. Радничка– Радничко насеље		Б/Л	11911		10
<b>Б 32</b>	29	Ул. Солунских ратника		Б/Л	12253/24	+	4
<b>Б33</b>	30	Ул. Влајкова код хале спортова и затворених базена		МБ/Б/Л	13889		10
<b>Б34</b>	31	Ул. Данила Наранџића, насеље Подрум улаз		Б	12486/1		9
<b>Б35</b>	32	Власотиначка петља		Б/Л	2884/2 КО Мрштане		9
<b>Б36</b>	33	Ул. Симе Погачаревића		Б/Л	6223/23	+	8
<b>Б37</b>	34	Ул.Краља Петра првог, Стадион		МБ/Б/Л	15289		4
<b>Б38</b>	35	Братмиловце центар		Б/Л	2115/1 КО Братмиловце	+	18
<b>Б39</b>	36	Зелена зона		МБ/Б/Л	15029/22		16
<b>Б40</b>	37	Зелена зона		МБ/Б/Л	15029/39		16
<b>Б41</b>	38	Зелена зона		МБ/Б/Л	15029/2		16
<b>Б42</b>	39	Ул. Раде Жунића- Дубочица 2		Б/Л	3658/10		12

Табела бр. 1. Локације билборда

Тип објекта: Б - билборд; Л -ЛЕД рекламе (билборд са екраном или дисплејем); Комбинација Билборд и ЛЕД;Б/Л- могу и Билборд и ЛЕД; МБ - мегаборд

## 5.2. Диспозиција средстава за оглашавање огласних паноа типа "City Light"

Редни бр	ознака	Локација Лесковац	постојећи	КП бр.
2	CL1	Раскрсница Булевар Ослобођења и ул. Ивана Мулутиновића		5127
2	CL 2	Булевар Ослобођења јужни тротоар испред паркинга	+	15217
3	CL 3	Булевар Ослобођења јужни тротоар испред паркинга	+	15217
4	CL 4	Булевар Ослобођења јужни тротоар испред паркинга	+	14300/1
5	CL 5	Булевар Ослобођења јужни тротоар испред Ђака		14300/1
6	CL 6	Раскрсница Ул. Косте Стаменковића и Ул. Моше Пијаде		5407

Табела бр. 2 - Локације огласних паноа – типа "City Light"

## 5.3 Диспозиције рекламних ознака на стубовима јавне расвете на правцима и улицама

Редни бр	Правци- улице	Број металних стубова
1	Улица Светозара Марковића -ДП ИБ-39 Лебане - пут - Лесковац	15
2	Ул.Станоја Главаша -ДП ИБ-39 Лебане - пут - Лесковац	19
3	Ул. Краља Петра I, Улица Симе Погачаревића, ДП ИБ-39; деоница 0149; Лесковац-пут-Власотинце	46
4	Улица Првوماјска, улица Раде Жунића, Државни пут IIA Реда број 226 Бојник - Лесковац	15
5	Улица Његошева, ДП ИБ 437- пут-Братмиловце	29
6	Улица Влајкова, ДП IIA - 227	10
7	Улица Радничка, ДП IIA - 227	25
8	Улица 28. марта, ДП IIA - 158	16
9	Булевар Николе Пашића, ДП IIA - 158	61
10	Улица Ђорђа Стаменковића	76
11	Улица Девета	30
12	Улица Степе Степановића	17
13	Улица Текстилна	29
14	Улица Индустијска	23
15	Улица Стојана Љубића	19
16	Улица Косте Стаменковића	4
17	Улица Моше Пијаде	11
18	Улица Николе Скобаљића	8
19	Улица Илије Стреле	10
20.	Улица Виљема Пушмана	11
21	Улица Ђорђа Андрејевића Куна	13
22	Улица Мајора Тепића	19

Табела бр. 3 - Локације праваца и улица са рекламним ознакама на стубовима јавне расвете

За друге улице, уколико постоји потреба постављања рекламних ознака биће сагледани ако испуњавају услове из Плана, поштујући Закон о јавним путевима, важеће Уредбе о категоризацији државних путева, градске Одлуке и друге правилнике, уз испуњеност услова да су стубови јавне расвете присутни, и то у коридору општинских путева и градских саобраћајница.

## 4.4. Непрофитна средства за оглашавање у туристичко- промотивне сврхе Н1-Н4

### Постојећи билборд - непрофитни у туристичко- промотивне сврхе

1. испред шеталишта на кеју,
2. испред Градске библиотеке,
3. испред централног градског парка
4. испред Дома Здравља

## 6. ЗАВРШНЕ ОДРЕДБЕ

### 6.1. УСЛОВИ ЗАКУПА

Средства за оглашавање на месту утврђеном планом поставља избрани корисник места који се одређује на основу јавног конкурса. На основу Плана постављања средстава за оглашавање расписује се конкурс за избор корисника места за постављање средстава за оглашавање - огласних паноа на тим површинама.

**Накнада за постављање средстава за оглашавање** - За коришћење средстава за оглашавање плаћа се локална комунална такса у складу са посебном одлуком јавним конкурсом. Накнада за постављање средстава за оглашавање, утврђује се за свако појединачно место према типу средства за оглашавање, корисној површини рекламних медија и типу осветљености, као и зони у којој се поставља и одређује се у складу са Одлуком о локалним комуналним таксама.

### 6.2. РОК ВАЖЕЊА, ПРИВРЕМЕННОСТ РЕШЕЊА И НАДЛЕЖНОСТ

Билборди се постављају на одређено време, најдуже на период до пет година, или до привођења јавне површине, односно грађевинског земљишта намени планираној урбанистичким планом. План се може реализовати у фазама, од којих свака донета фаза важи на период од 5 година.

Намена за планиране билборде из урбанистичких планова је површина јавне намене и то: саобраћајна инфраструктура, јавне зелене површине и спорт и рекреација.

Претежна намена није ниједна од поменеутих у следећим случајевима: за билборде **Б6, Б7 и Б29** који су постављени на локацијама намењеним пословању (или централним делатностима), **Б32** на локацији намењеној топлани у оквиру радне зоне и **Б36** на локацији намењеној привреди (у радној зони). **Ти билборди су постављени на неодређено време са роком који може бити краћи од пет година до реализације важеће планске документације.**

За извесне билборде одговарајућим Плановима генералне регулације је предвиђена даља планска разрада: **Б2, Б3, Б4, Б6, Б29, Б30, Б32** – Израда Урбанистичког пројекта, **Б35** - Израда плана детаљне регулације. Након израде и реализације тих докумената може доћи до измене места предвиђеног билборда.

**Привременост решења** - на одређеним локацијама постављења билборда може доћи до изградње објеката који су важећим урбанистичким плановима одређени за другу намену који су дати Планом. Други случај је да уколико након израде урбанистичких и урбанистичко-техничких докумената који су захтевани планом вишег реда, дође до промене места које одговара и закупцима билборда и уговарачу, билборд се премешта. Уколико нема одговарајућег решења билборд се уклања за стално и уговор се раскида.

То важи за све билборде у случају доношења измене и допуне Плана генералне регулације и/или Плана детаљне регулације којим се мењају претежне намене површина или регулациона решења из важећих планова.

Израдом овог Плана евидентиране су локације на којима су већ постављени билборди (14), **за њих ће важити исти услови закупа као и за новодефинисане локације.**

Израдом овог Плана евидентиране су локације на којима су већ постављени **огласни панои**– типа "City Light" (3), **за њих ће важити исти услови закупа као и за новодефинисане локације.**

### 6.3. ЗАВРШНЕ ОДРЕДБЕ

Места за постављање средстава за оглашавање одређују се овим Планом у оквиру обухвата Генералног урбанистичког плана Лесковца са временским хоризонтом од 2022. до 2032. године. Ван обухвата ГУП-а је неопходна израда Плана постављања средстава за оглашавање за предметно насељено место (целокупан обухват или у делу површине) у оквиру обухвата Просторног плана града Лесковца и израђује се на захтев надлежног Одељења Градске управе.

Ступањем на снагу овог Плана престају да важе одредбе других Планова, и то: Урбанистичко-технички услови за постављање светлећих рекламних паноа, од јула 2000. године, ЈП Дирекција за урбанизам и изградњу Лесковац; Урбанистички услови за премештање два рекламна паноа – билборда, са угла ул. Нишке и Булевара Николе Пашића због позиције на траси продужетка транзита, а другог због позиције на траси проширења, од 2010. године.

План задржава следеће објекте: билборде које су постављени од стране ЈП Дирекције за урбанизам и изградњу, испред шеталишта на кеју и испред Градске библиотеке 2014. године; Затим од стране донорске мреже билборд испред Дома Здравља 2015. године, билборд у оквиру Шоп-Ђокићевог комплекса, од стране туристичке организације Лесковца. Поред њих су и инфо табле које је град Лесковац постављао током 2025. године. Наведена средства за оглашавање не подлежу условима Плана, јер се ради о непрофитним рекламним садржајима.

На снази је и даље План постављања огласних табли за истицање читуља умрлих лица на градском грађевинском земљишту јавне намене и површинама у јавној употреби у Лесковцу, од априла 2015. године, који обухвата локације постављања огласних табли.

План не обухвата информативне ознаке јавних и градских институција, месних заједница, ознака града и др. План такође не обухвата туристичку и путну сигнализацију, које представљају саобраћајну сигнализацију регулисану су својим правилницима.

Уколико се јави потреба ради се измена и допуна плана. Измена и допуна плана врше се у случајевима реализације намене дефинисане урбанистичким планом или када измена режима саобраћаја утиче на број и распоред места одређених за постављање средстава за оглашавање, или повећање њиховог броја уз нову иницијативу. Измена и допуна Плана врши се по потреби, по поступку предвиђеном за његово доношење и важи до истека рока важења Плана који се мења, односно допуњује.

Постојећа средства за оглашавање постављена: без одобрења, са одобрењем којима је истекао рок важности, са одобрењем без утврђеног рока важности, код којих је привременост дефинисана условом (до доношења урбанистичког плана), уклониће се у поступку инспекцијског надзора и простор – јавна површина реализоваће се у складу са овим Планом.

**Одговорни урбаниста**  
Ивана Момић, дипл. инж. пејз. арх.

**Извршни директор сектора за урбанизам**  
Татјана Здравковић, дипл. инж. грађ

**Б Прилог 1. Табела катастарских парцела чији делови су предвиђени за давање у закуп на одређено време**

	Катастарска општина	Број катастарске парцеле	Подаци о парцели
Б1	КО ЛЕСКОВАЦ	5023	град Лесковац (јавна својина), РЕПУБЛИКА СРБИЈА, ЗС
Б2, Б3, Б4	КО ЛЕСКОВАЦ	14300/1	град Лесковац (јавна својина), РЕПУБЛИКА СРБИЈА, ЗС
Б5	КО ЛЕСКОВАЦ	6383/8	град Лесковац (јавна својина),
Б6	КО ЛЕСКОВАЦ	2158	град Лесковац (јавна својина), ЈП Дирекција за урб. и изградњу Лесковац (право коришћења), РС
Б7	КО ЛЕСКОВАЦ	2107/7	град Лесковац (јавна својина)
Б8	КО ЛЕСКОВАЦ	6040/2	град Лесковац (јавна својина)
Б9 и Б10	КО ЛЕСКОВАЦ	2160	град Лесковац (јавна својина)
Б 11 - Б 12	КО ЛЕСКОВАЦ	14293/1	град Лесковац (јавна својина)
Б13	КО ЛЕСКОВАЦ	2222	град Лесковац (јавна својина)
Б14	КО ЛЕСКОВАЦ	14293/1	град Лесковац (јавна својина)
Б15	КО ЛЕСКОВАЦ	14292/6	град Лесковац (јавна својина)
Б16	КО ЛЕСКОВАЦ	2796	град Лесковац (јавна својина)
Б17	КО ЛЕСКОВАЦ	14293/2	град Лесковац (јавна својина)
Б18	КО ЛЕСКОВАЦ	14292/8	град Лесковац (јавна својина)
Б19	КО ЛЕСКОВАЦ	677/3	град Лесковац (јавна својина)
Б 20	КО ЛЕСКОВАЦ	3347/1	ЈП Дирекција за урб. и изградњу Лесковац (право коришћења), РС
Б21	КО ЛЕСКОВАЦ е	3395/1	град Лесковац (јавна својина)
В22	КО Д.Стопање	4710/6	град Лесковац (јавна својина)
Б23	КО ЛЕСКОВАЦ	3192/12	град Лесковац (јавна својина), АД "Градитељ" (реални део, државна РС)
Б24	КО ЛЕСКОВАЦ	3520/14	град Лесковац (јавна својина)
Б25	КО ЛЕСКОВАЦ	3546/1	град Лесковац (јавна својина)
Б26	КО ЛЕСКОВАЦ	4019/1	град Лесковац (јавна својина)
Б27	КО ЛЕСКОВАЦ	14310/9	град Лесковац (јавна својина)
Б28	КО ЛЕСКОВАЦ	14310/1	град Лесковац (јавна својина), РЕПУБЛИКА СРБИЈА, ЗС
Б29	КО ЛЕСКОВАЦ	8967	град Лесковац (јавна својина)

Б30	КО ЛЕСКОВАЦ	11297	град Лесковац (јавна својина)
Б31	КО ЛЕСКОВАЦ	11911	град Лесковац (јавна својина)
Б 32	КО ЛЕСКОВАЦ	12253/24	град Лесковац (јавна својина)
Б 33	КО ЛЕСКОВАЦ	13889	град Лесковац (јавна својина)
Б34	КО ЛЕСКОВАЦ	12486/1	град Лесковац (јавна својина)
Б35	КО Мрштане	2884/2	град Лесковац (јавна својина)
Б36	КО ЛЕСКОВАЦ	6223/23	град Лесковац (јавна својина)
Б37	КО ЛЕСКОВАЦ	15289	град Лесковац (јавна својина)
Б38	КО Братмиловце	2115/1	град Лесковац (јавна својина)
Б39	КО ЛЕСКОВАЦ	15029/22	град Лесковац (јавна својина)
Б40	КО ЛЕСКОВАЦ	15029/39	град Лесковац (јавна својина)
Б41	КО ЛЕСКОВАЦ	15029/2	град Лесковац (јавна својина)
Б42	КО ЛЕСКОВАЦ	3658/10	град Лесковац (јавна својина)
CL1	КО ЛЕСКОВАЦ	5127	РЕПУБЛИКА СРБИЈА , ЈП Србија воде (државна РС)
CL 2	КО ЛЕСКОВАЦ	15217	град Лесковац (јавна својина)
CL 3	КО ЛЕСКОВАЦ	5407	град Лесковац (јавна својина)
CL 4 i CL5	КО ЛЕСКОВАЦ	14300/1	град Лесковац (јавна својина), РЕПУБЛИКА СРБИЈА, ЗС
CL 6	КО ЛЕСКОВАЦ	5407	град Лесковац (јавна својина)

На основу члана 46, а у вези члана 66. став 5. Закона о локалној самоуправи („Службени гласник РС“, бр. 129/2007, 83/2014,-др.закон, 101/2016-др.закон, 47/2018 и 111/2021-др.закон), члана 71. Статута Града Лесковца („Службени гласник Града Лесковца, бр. 28/2018) и члана 2. Одлуке о Градском већу града Лесковца („Службени гласник Града Лесковца“, број 11/23), Градско веће града Лесковца на 50. седници, одржаној 3. фебруара 2026. године, донело је

## **О Д Л У К У**

### **О ДВОГОДИШЊЕМ ФИНАНСИРАЊУ ПРОЈЕКТА**

#### **Члан 1.**

Одлуком о двогодишњем финансирању пројеката дефинишу се пројекти и потребни износи за реализацију пројеката који се финансирају у две буџетске године, односно у 2026. и 2027. години.

#### **Члан 2.**

Одређују се пројекти за двогодишње финансирање, и то:

1. Реконструкција водовodne мреже у улицама Бранка Радичевића и Радничка у Горње Стопању, која ће се у 2026. години финансирати у износу од 2.000.000,00 динара, а у 2027. години у износу од 6.300.000,00 динара.
2. Изградња канализационе мреже у делу улице Његошева, која ће се у 2026. години финансирати у износу од 2.000.000,00 динара, а у 2027. години у износу од 4.000.000,00 динара.
3. Уградња подземних контејнера која ће се у 2026. години финансирати у износу од 10.000.000,00 динара, а у 2027. години 5.800.000,00 динара.
4. Уређење дела улице Мокрањчева у Лесковцу-прва фаза, која ће се у 2026. години финансирати у износу од 7.000.000,00 динара, а у 2027. години у износу од 6.500.000,00 динара.
5. Уређење саобраћајнице у селу Турековац, која ће се у 2026. години финансирати у износу од 13.500.000,00 динара, а у 2027. години у износу од 13.000.000,00 динара.
6. Уређење саобраћајнице у постојећој регулацији у улици Војводе Путника у Винарцу, која ће се у 2026. години финансирати у износу од 5.000.000,00 динара, а у 2027. години у износу од 7.000.000,00 динара.
7. Уређење саобраћајница у постојећој регулацији у Брејановцу, која ће се у 2026. години финансирати у износу од 10.500.000,00 динара, а у 2027. години у износу од 8.000.000,00 динара.
8. Измене и допуне просторног плана града Лесковца, која ће се у 2027. години финансирати у износу од 11.700.000,00 динара.

9. Реконструкција, доградња и надградња објекта „Дечијег диспанзера“ у Лесковцу, који ће се у 2026. години финансирати у износу од 71.500.000,00 динара и у 2027. години у износу од 99.600.000,00 динара.

Члан 3.

Одлуку доставити: Градској управи - Одељењу за финансије, Одељењу за јавне набавке, Одељењу за комунално-стамбене послове, саобраћај и инфраструктуру, Одељењу за друштвене делатности и локални развој и архиви.

Број:060-4/26-II  
У Лесковцу 3. фебруара 2026. године

**ГРАДСКО ВЕЋЕ ГРАДА ЛЕСКОВЦА**

**ГРАДОНАЧЕЛНИК**  
др сци. мед. **ГОРАН ЦВЕТАНОВИЋ**

На основу члана 71. Статута Града Лесковца („Службени гласник Града Лесковца“, број 28/18), члана 2. став 1. тачка 28. Одлуке о Градском већу града Лесковца ("Службени гласник града Лесковца", број 15/08), и члана 2, 4. и 37. Пословника о раду Градског већа града Лесковца ("Службени гласник Града Лесковац", број 11/08), Градско веће Града Лесковца на 50. седници, одржаној 3. фебруара 2026. године, донело је

## **РЕШЕЊЕ**

1. **ДАЈЕ СЕ САГЛАСНОСТ** на текст Конкурса за финансирање или суфинансирање програма/пројеката удружења у области социјалне заштите у 2026. години, заведеног под бројем 42/2026-05.

2. Решење доставити: Одељењу за друштвене делатности и локални развој и архиви Градског већа.

Број:060-4/26-II  
У Лесковцу 3. фебруара 2026. године

**ГРАДСКО ВЕЋЕ ГРАДА ЛЕСКОВЦА**

**ГРАДОНАЧЕЛНИК**  
**др сци. мед. ГОРАН ЦВЕТАНОВИЋ**

На основу члана 76. Закона о култури ("Службени гласник РС", број 72/09, 13/16, 30/16-испр. 6/20, 47/2021, 78/2021, 76/2023), Уредбе о критеријумима, мерилима и начину избора пројеката у култури који се финансирају и суфинансирају из буџета Републике Србије, аутономне покрајине, односно јединица локалне самоуправе ("Службени гласник РС", број 105/16 и 112/17), члана 2. Правилника о начину, критеријумима и мерилима за избор пројеката у култури који се финансирају и суфинансирају из буџета града Лесковца ("Службени гласник Града Лесковца", број 2/17 и 4/20), члана 46. и 66. Закона о локалној самоуправи („Службени гласник РС“, број 129/07 и 83/14 – др. закон, 101/16-др. закон, 47/18 и 111/2021-др.закон), члана 71. Статута Града Лесковца ("Службени гласник Града Лесковца", број 28/18), и члана 2, 4. и 37. Пословника о раду Градског већа града Лесковца ("Службени гласник Града Лесковца", број 11/2008), Градско веће града Лесковца на 50. седници, одржаној 3. фебруара 2026. године, донело је

## О Д Л У К У

### I

Даје се сагласност Градској управи - Одељењу за друштвене делатности и локални развој за расписивање Конкурса за финансирање и суфинансирање пројеката у култури и пројеката уметничких, односно стручних и научних истраживања у култури у 2026. години (у даљем тексту: Конкурс), средствима у укупном износу од 15.000.000,00 динара, која су предвиђена Одлуком о буџету Града Лесковца за 2026. годину („Службени гласник Града Лесковца“, број 38/25), у програму 13 – Развој културе и информисања, функција 820, програмска активност 1201-0002, економска класификација 481000 Дотације организацијама и удружењима, 140. позиција.

### II

Текст Конкурса, који ће расписати и објавити Градска управа - Одељење за друштвене делатности и локални развој, у складу са Законом о култури и Правилником о начину, критеријумима и мерилима за избор пројеката у култури који се финансирају и суфинансирају из буџета града Лесковца, са Упутством кроз конкурсну процедуру и потребним обрасцима, саставни су део ове Одлуке.

### III

Конкурс ће бити објављен на званичној интернет страници Града Лесковца, на огласној табли Градске управе - Одељења за друштвене делатности и локални развој и у штампаном медију „Српски телеграф“.

### IV

Ова Одлука ступа на снагу даном доношења.

Број:060-4/26-II

У Лесковцу 3. фебруара 2026. године

**ГРАДСКО ВЕЋЕ ГРАДА ЛЕСКОВЦА**

**ГРАДОНАЧЕЛНИК**  
др сци. мед. **ГОРАН ЦВЕТАНОВИЋ**

На основу члана 20. став 1. тачка 15. и члана 46. и 66. став 5. Закона о локалној самоуправи ("Службени гласник РС" број 129/07, 83/14 – др.закон, 101/16 - др.закон, 47/18 и 111/21 – др.закон), члана 14. став 1. тачка 16. и члана 71. Статута Града Лесковца ("Службени гласник Града Лесковца", бр. 28/18), члана 4. и 22. Пословника о раду Градског већа града Лесковца ("Службени гласник града Лесковца", бр. 11/08) и Одлуке о буџету Града Лесковца за 2026. годину ("Службени гласник Града Лесковца" бр. 38/25), Градско веће града Лесковца на 50. седници, одржаној 3. фебруара 2026. године, донело је

## **О Д Л У К У**

### **О НАЧИНУ И ПОСТУПКУ ПРИПРЕМЕ И ДИСТРИБУЦИЈЕ ПАКЕТА СА ОСНОВНИМ ЖИВОТНИМ НАМИРНИЦАМА КОРИСНИЦИМА ПЕНЗИЈА И КОРИСНИЦИМА ПРАВА НА НОВЧАНУ СОЦИЈАЛНУ ПОМОЋ, ПРАВА НА ДОДАТАК ЗА ПОМОЋ И НЕГУ ДРУГОГ ЛИЦА И ПРАВА НА УВЕЋАНИ ДОДАТАК ЗА ПОМОЋ И НЕГУ ДРУГОГ ЛИЦА НА ТЕРИТОРИЈИ ГРАДА ЛЕСКОВЦА У 2026. ГОДИНИ**

#### **I**

Овом одлуком регулише се поступак припреме и дистрибуције пакета са основним животним намирницама корисницима пензија, корисницима права на новчану социјалну помоћ и права на додатак за помоћ и негу другог лица и права на увећани додатак за помоћ и негу другог лица на територији града Лесковца у 2026. години.

Испорука пакета из става 1. обавиће се у два термина у току 2026. године.

#### **II**

Број потребних пакета одредиће се на основу података достављених од стране надлежних органа Републичког фонда за пензијско и инвалидско осигурање о корисницима пензија и Центра за социјални рад у Лесковцу о корисницима права на новчану социјалну помоћ, права на додатак за помоћ и негу другог лица и права на увећани додатак за помоћ и негу другог лица на територији града Лесковца.

#### **III**

Животне намирнице и амбалажа за паковање складиштиће се у спортској хали "Нови дом на сајмишту" (Плави павиљон).

Пре почетка складиштења робе у наведеном објекту, потребно је извршити контролу испуњености услова објекта за ту намену од стране надлежних органа.

#### **IV**

Пријем, паковање и дистрибуцију готових пакета помоћи организоваће и контролисати Комисија у следећем саставу:

1. Чедомир Стојковић, Градска управа, координатор Комисије,
2. Жарко Богатиновић, члан Градског већа града Лесковца, члан,
3. Владимир Бранковић, заменик секретара Скупштине града Лесковца, члан,
4. Милан Поповић, шеф Одељења за општу управу и заједничке послове, члан,

5. Александар Стојановић, координатор Канцеларије за младе Градске управе града Лесковца, члан,
6. Предраг Момчиловић, директор Центра за социјални рад Лесковац, члан и
7. Драган Тасић, секретар Црвеног крста Лесковац, члан.

У поступак пријема, паковања и дистрибуције укључити раднике Градске управе, јавних и јавно комуналних предузећа и установа чији је оснивач Град Лесковац, председнике месних заједница, њихове заменике и волонтере.

О пријему и дистрибуцији робе и готових пакета вршиће се посебна евиденција.

#### V

Комисија за пријем, паковање и дистрибуцију готових пакета дужна је да, након спроведеног поступак из своје надлежности, сачини извештај и исти достави Градском већу града Лесковца.

Административно-техничке послове за потребе рада напред формиране комисија обављаће Градска управа – Одељење за послове Скупштине града и Градског већа.

#### VI

За реализацију ове одлуке обезбеђена су средства Одлуком о буџету Града Лесковца за 2026. годину ("Службени гласник Града Лесковца" бр. 38/25) у програму 11: Социјална и дечија заштита, програмска активност 0902-0001 - Једнократне помоћи и други облици помоћи, на позицији 121, економска класификација 472000 – Накнаде за социјалну заштиту из буџета – социјална помоћ пензионерима у укупном износу од 110.000.000,00 динара и биће спроведен поступак резервисане јавне набавке у складу са чланом 37. и чланом 66. Закона о јавним набавкама ("Службени гласник РС" бр. 91/19 и 92/23) и Планом набавки Града Лесковца за 2026.годину.

#### VII

Одлука ступа на снагу даном доношења и иста ће се објавити у "Службеном гласнику Града Лесковца".

Број:060-4/26-II  
У Лесковцу 3. фебруара 2026. године

**ГРАДСКО ВЕЋЕ ГРАДА ЛЕСКОВЦА**

**ГРАДОНАЧЕЛНИК**  
**др сци. мед. ГОРАН ЦВЕТАНОВИЋ**

На основу члана 69. став 1. тачка 3. Закона о јавним предузећима („Службени гласник РС“, број 15/2016 и 88/2019), члана 25, 27. и 28. Закона о комуналним делатностима („Службени гласник РС“ број 88/2011, 104/2016 и 95/2018 и 94/2024), члана 4. Пословника о раду Градског већа града Лесковца („Службени гласник Града Лесковца“ број 11/08) и у складу са Одлуком Скупштине града Лесковца о давању сагласности за закључивање Уговора о обављању комуналне делатности у области производње и дистрибуције воде и одвођење одпадних и атмосферских вода на подручју града Лесковца број: 06-2911-01 од 12. септембра 2011.године, Градско веће града Лесковца на 50. седници, одржаној 3. фебруара 2026. године, донело је

### **РЕШЕЊЕ**

1. Даје се сагласност на Одлуку Надзорног одбора ЈКП „Водовод“ – Лесковац број: 12/26 од 20.1.2026. године, којом се врши измена ценовника услуга број 5725 од 5.9.2025.године.
2. Овим Решењем се утврђују цене радног часа за НК, КВ и ВК радника, које сусаставни део овог Решења.
3. Ово Решење ступа на снагу даном доношења и објавиће се у „Службеном гласнику Града Лесковца“.
4. Цене радног часа за НК, КВ и ВК раднике ценовнику су са обрачунатим ПДВ-ом.
5. Решење доставити ЈКП „Водовод“-Лесковац и Одељењу за привреду и пољопривреду-Одсеку за привреду и предузетништво.

Број:060-4/26-II

У Лесковцу 3. фебруара 2026. године

**ГРАДСКО ВЕЋЕ ГРАДА ЛЕСКОВЦА**

**ГРАДОНАЧЕЛНИК**  
др сци. мед. **ГОРАН ЦВЕТАНОВИЋ**

Поступајући по предлогу ЈП „Урбанизам и изградња Лесковац“ број 5785 од 12.11.2025. године, на основу члана 27. став 10. Закона о јавној својини („Службени гласник Републике Србије“ бр. 72/11, 88/13, 105/14, 104/16, 108/16, 113/17, 95/18, 153/20 и 94/2024) и члана 71. став 1. тачка 29. Статута Града Лесковца ("Службени гласник Града Лесковца" бр. 28/2018), Градско веће Града Лесковца на 50. седници, одржаној 3. фебруара 2026.године, донело је

**ОДЛУКУ**  
**О ПОКРЕТАЊУ ПОСТУПКА УТВРЂИВАЊА ЈАВНОГ ИНТЕРЕСА ЗА**  
**ЕКСПРОПРИЈАЦИЈУ, ОДНОСНО АДМИНИСТРАТИВНИ ПРЕНОС**  
**НЕПОКРЕТНОСТИ У КОРИСТ ГРАДА ЛЕСКОВЦА У ОБУХВАТУ ПГР 7**  
**„Моравска“**

**I** Покреће се поступак за утврђивање јавног интереса, за експропријацију, односно административни пренос непокретности кп бр. 2177/11 и 2219/6 КО Лесковац у корист Града Лесковца за потребе изградње саобраћајнице у складу са Планом генералне регулације 7 – „Моравска“.

**II** Катастарске парцеле за које се покреће поступак утврђивања јавног интереса за експропријацију, односно административни пренос на основу планског документа План генералне регулације 7 – „Моравска“ („Службени гласник Града Лесковца“, бр.13/2013) представља грађевинско земљиште јавне намене и то саобраћајницу.

**III** Обавезује се Градска управа Града Лесковца да Градском правобранилаштву достави сву потребну документацију за подношење предлога Влади Републике Србије за утврђивање јавног интереса за административни пренос непокретности.

**IV** Одлука ступа на снагу даном доношења.

**Образложење**

ЈП „Урбанизам и изградња Лесковац“ је поднело предлог број 5785 од 12.11.2025. године за покретање поступка утврђивања јавног интереса за експропријацију, односно административни пренос кп.бр. 2177/11 и 2219/6 КО Лесковац у корист Града Лесковца, а ради спровођења планског документа.

Планским документом План генералне регулације 7 – „Моравска“ („Службени гласник Града Лесковца“, бр.35/2022) кп бр. 2177/11 и 2219/6 КО Лесковац представљају својом површином грађевинско земљиште јавне намене - саобраћајница.

Чл. 27 ст.10 Закона о јавној својини регулисано је да о прибављању ствари и располагању стварима у својини јединице локалне самоуправе под условима прописаним законом, одлучује орган јединице локалне самоуправе одређен у складу са законом и статутом јединице локалне самоуправе.

Чл.71 став 1 тачка 29 Статута Града Лесковца је прописано да Градско веће предлаже Влади Републике Србије утврђивање јавног интереса за експропријацију у корист Града.

С обзиром на то да су кп бр. 2177/11 и 2219/6 КО Лесковац планским актом предвиђене за горе наведену јавну намену, то је ради привођења намени потребно извршити експропријацију, односно административни пренос непокретности.

Имајући у виду горе изнето, Градско веће је донело одлуку као у диспозитиву.

Број:060-4/26-П  
У Лесковцу 3. фебруара 2026. године

**ГРАДСКО ВЕЋЕ ГРАДА ЛЕСКОВЦА**

**ГРАДОНАЧЕЛНИК**  
**др сци. мед. ГОРАН ЦВЕТАНОВИЋ**

Поступајући по предлогу ЈП „Урбанизам и изградња Лесковац“ број 5873 од 14.11.2025. године, на основу члана 27. став 10. Закона о јавној својини („Службени гласник РС“ бр. 72/11, 88/13, 105/14, 104/16, 108/16, 113/17, 95/18, 153/20 и 94/24) и члана 71. став 1. тачка 29. Статута Града Лесковца ("Службени гласник Града Лесковца" бр. 28/18), Градско веће града Лесковца на 50. седници, одржаној 3. фебруара 2026. године, донело је

**ОДЛУКУ**  
**О ПОКРЕТАЊУ ПОСТУКА УТВРЂИВАЊА ЈАВНОГ ИНТЕРЕСА ЗА**  
**ЕКСПРОПРИЈАЦИЈУ НЕПОКРЕТНОСТИ У КОРИСТ ГРАДА ЛЕСКОВЦА**

**I** Покреће се поступак утврђивања јавног интереса за експропријацију кп бр. 12666/3 у КО Лесковац, у корист Града Лесковца за потребе изградње саобраћајнице и зелене површине.

**II** Катастарска парцеле за коју се покреће поступак утврђивања јавног интереса се налази у обухвату Плана детаљне регулације за део ромског насеља „Славко Златановић“ у Лесковцу, потцелина а8-1 у блоку 61 ПГР-а 10 („Сл. гласник Града Лесковца“ бр. 24/19) и припада делу планиране саобраћајна мреже – улица Нова, док део парцеле припада целини 4а са претежном наменом – зелене површине.

**III** Обавезује се Градска управа града Лесковца да Градском правобранилаштву достави сву потребну документацију за подношење предлога Влади Републике Србије за утврђивање јавног интереса за експропријацију непокретности.

**IV** Одлука ступа на снагу даном доношења.

**Образложење**

ЈП „Урбанизам и изградња Лесковац“ обратило се предлогом за покретање поступка утврђивања јавног интереса за експропријацију кп бр. 12666/3 у КО Лесковац.

Планом генералне регулације 10 и Планом детаљне регулације за део ромског насеља „Славко Златановић“ у Лесковцу, потцелине а8-1 и 4а у блок 61, катастарска парцела 12666/3 у КО Лесковац предвиђена је за јавне намене – већим делом саобраћајна површина и мањим делом зелена површина.

Обзиром да се ради о површини предвиђеној за јавне намене Градско веће града Лесковца је одлучило као у диспозитиву одлуке.

Број:060-4/26-II  
У Лесковцу 3. фебруара 2026. године

**ГРАДСКО ВЕЋЕ ГРАДА ЛЕСКОВЦА**

**ГРАДОНАЧЕЛНИК**  
**др сци. мед. ГОРАН ЦВЕТАНОВИЋ**

Република Србија  
ГРАД ЛЕСКОВАЦ  
ГРАДСКО ВЕЋЕ  
Број: 060-4/26-II  
3. 2. 2026. године  
Л е с к о в а ц

**СКУПШТИНА ГРАДА**  
**-Председнику-**  
**-Одборницима-**

**Л е с к о в а ц**

На основу члана 99. Пословника Скупштине Града Лесковца, Градско веће Града Лесковца ПРЕДЛАЖЕ председнику Скупштине да у дневни ред 17. седнице Скупштине Града Лесковца уврсти питања која су разматрана на 50. седници Градског већа, и то:

**1. Извештај о раду Градске управе града Лесковца за период јануар-децембар 2025. године.**

Известилац: Милош Цветановић, начелник Градске управе града Лесковца.

**2. Извештај о раду главног урбанисте града Лесковца за 2025. годину.**

Известилац: Ивана Ранђеловић, главни градски урбаниста.

**3. Извештај о раду Градског правобранилаштва града Лесковца за период од 1.1.2025. до 31.12.2025.**

Известилац: Бојан Цонић, градски правобранилац.

**4. Извештај Буџетског фонда за заштиту животне средине града Лесковца о раду и пословању за временски период од 1.1.2025. до 31.12.2025. године.**

Известилац: Јелена Трајковић, шеф Одељења за заштиту животне средине.

**5. Програм коришћења средстава Буџетског фонда за заштиту животне средине града Лесковца за 2026. годину.**

Известилац: Јелена Трајковић, шеф Одељења за заштиту животне средине.

**6. Извештај о реализацији програма средстава Буџетског фонда за развој пољопривреде на територији града Лесковца за период од 1.1.2025. до 31.12.2025. године.**

Известилац: Дејан Ранђеловић, председник Комисије буџетског фонда за развој пољопривреде на територији града Лесковца.

**7. Програм коришћења средстава Буџетског фондфа за развој пољопривреде на територији града Лесковца за 2026. годину.**

Известилац: Дејан Ранђеловић, председник Комисије буџетског фонда за развој пољопривреде на територији града Лесковца.

**8. Давање сагласности за закључење анекса Уговора о одржавању јавних чесми и фонтана на територији града Лесковца и насељеног места Вучје за 2026. годину, који се закључује између Града Лесковца и ЈКП „Водовод“ Лесковац.**

Известилац: Маја Милошевић Милојић, директор ЈКП „Водовод“ Лесковац.

**9. Давање сагласности за закључење анекса Уговора о одржавању подвожњака у Лесковцу за 2026. годину, који се закључује између Града Лесковца и ЈКП „Водовод“ Лесковац.**

Известилац: Маја Милошевић Милојић, директор ЈКП „Водовод“ Лесковац.

**10. Давање сагласности за закључење анекса Уговора о одржавању уличних сливника на територији града Лесковца за 2026. годину, који се закључује између Града Лесковца и ЈКП „Водовод“ Лесковац.**

Известилац: Маја Милошевић Милојић, директор ЈКП „Водовод“ Лесковац.

**11. Давање сагласности за закључење Уговора о превозу воде цистерном на територији града Лесковца за 2026. годину са Оперативним програмом превозу воде цистерном на територији града Лесковца за 2026. годину као саставним делом Уговора, који се закључује између Града Лесковца и ЈКП „Водовод“ Лесковац.**

Известилац: Маја Милошевић Милојић, директор ЈКП „Водовод“ Лесковац.

**12. Давање сагласности за закључење анекса Уговора о одржавању зоохигијене на територији града Лесковца за 2026. годину, који се закључује између Града Лесковца и ЈКП „Комуналац“ Лесковац.**

Известилац: Владимир Синадиновић, директор ЈКП „Комуналац“ Лесковац.

**13. Давање сагласности за закључење анекса Уговора о чишћењу снега и леда са површина јавне намене, осим коловоза пута у Лесковцу за 2026. годину, који се закључује између Града Лесковца и ЈКП „Комуналац“ Лесковац.**

Известилац: Владимир Синадиновић, директор ЈКП „Комуналац“ Лесковац.

**14. Давање сагласности за закључење анекса Уговора о одржавању јавних зелених површина на територији Града Лесковца за 2026. годину, који се закључује између Града Лесковца и ЈКП „Комуналац“ Лесковац.**

Известилац: Владимир Синадиновић, директор ЈКП „Комуналац“ Лесковац.

**15. Давање сагласности за закључење анекса Уговора о одржавању чистоће на површинама јавне намене на територији града Лесковца и насељеног места Вучје за 2026. годину, који се закључује између Града Лесковца и ЈКП „Комуналац“ Лесковац.**

Известилац: Владимир Синадиновић, директор ЈКП „Комуналац“ Лесковац.

**16. Давање сагласности за закључење анекса Уговора о одржавању хоризонталне саобраћајне сигнализације за 2026. Годину, који се закључује између Града Лесковца и ЈКП „Комуналац“ Лесковац.**

Известилац: Владимир Синадиновић, директор ЈКП „Комуналац“ Лесковац.

**17. Давање сагласности за закључење анекса Уговора о поткресивању грана дрвећа које се налази на путу, кошење траве на путу, чишћење и уређење јаркова пута на територији града Лесковца (осим територије Грделице и Предејана) за 2026. годину, који се закључује између Града Лесковца и ЈКП „Комуналац“ Лесковац.**

Известилац: Владимир Синадиновић, директор ЈКП „Комуналац“ Лесковац.

**18. Давање сагласности за закључење анекса Уговора о одржавању јавних тоалета у Лесковцу за 2026. годину, који се закључује између Града Лесковца и ЈКП „Комуналац“ Лесковац.**

Известилац: Владимир Синадиновић, директор ЈКП „Комуналац“ Лесковац.

**19. Давање сагласности за закључење анекса Уговора о одржавању чистоће на површинама јавне намене на територији насељених места Грделица и Предејане за 2026. годину, који се закључује између Града Лесковца и ЈКП „Грделица“ Грделица.**

Известилац: Братислав Цветковић, директор ЈКП „Грделица“.

**20. Давање сагласности за закључење анекса Уговора о одржавању јавних чесми и фонтана на територији насељених места Грделица и Предејане за 2026. годину, који се закључује између Града Лесковца и ЈКП „Грделица“ Грделица.**

Известилац: Братислав Цветковић, директор ЈКП „Грделица“.

**21. Давање сагласности за закључење анекса Уговора о одржавању уличних сливника на територији насељених места Грделица и Предејане за 2026. годину, који се закључује између Града Лесковца и ЈКП „Грделица“ Грделица.**

Известилац: Братислав Цветковић, директор ЈКП „Грделица“.

**22. Давање сагласности за закључење анекса Уговора о производњи и испоруци цветног садног материјала за 2026. годину, који се закључује између Града Лесковца и ЈКП „Грделица“ Грделица.**

Известилац: Братислав Цветковић, директор ЈКП „Грделица“.

**23. Давање сагласности за закључење анекса Уговора о одржавању јавних зелених површина у насељеним местима Грделица и Предејане за 2026. годину, који се закључује између Града Лесковца и ЈКП „Грделица“ Грделица.**

Известилац: Братислав Цветковић, директор ЈКП „Грделица“.

**24. Давање сагласности за закључење анекса Уговора о чишћењу снега и леда са површина јавне намене, и коловоза пута, у Грделици и Предејану за 2026. годину, који се закључује између Града Лесковца и ЈКП „Грделица“ Грделица.**

Известилац: Братислав Цветковић, директор ЈКП „Грделица“.

**25. Давање сагласности за закључење анекса Уговора о одржавању терена за мале спортове и мобилијаре на територији Града Лесковца за 2026. годину, који се закључује између Града Лесковца и ЈКП „Грделица“ Грделица.**

Известилац: Братислав Цветковић, директор ЈКП „Грделица“.

**26. Давање сагласности за закључење анекса Уговора о поткресивању грана дрвећа које се налази на путу, кошење траве на путу, чишћење и уређење јаркова пута на територији Грделице и Предејана за 2026. годину, који се закључује између Града Лесковца и ЈКП „Грделица“ Грделица.**

Известилац: Братислав Цветковић, директор ЈКП „Грделица“.

**27. Давање сагласности за закључење анекса Уговора о превозу воде цистерном за 2026. годину, који се закључује између Града Лесковца и ЈКП „Грделица“ Грделица.**

Известилац: Братислав Цветковић, директор ЈКП „Грделица“.

\*\*\*

На основу члана 102. став 3. Пословника Скупштине Града Лесковца, Градско веће предлаже спајање расправе по тачкама из дописа:

- 4. и 5. с обзиром на то да се ради о тачкама које се односе на рад и пословање Буџетског фонда за заштиту животне средине;

- 6. и 7. с обзиром на то да се ради о тачкама које се односе на рад и пословање Буџетског фонда за развој пољопривреде;

- од 8. до 11. с обзиром на то да се ради о тачкама које се односе на рад и пословање ЈКП „Водовод“ Лесковац;

- од 12. до 18. с обзиром на то да се ради о тачкама која се односе на рад и пословање ЈКП „Комуналац“ Лесковац;

- од 19. до 27. с обзиром на то да се ради о тачкама која се односе на рад и пословање ЈКП „Грделица“ Грделица.

\*\*\*

**У прилогу Вам достављамо материјале по предложеним тачкама дневног реда.**

**Напомена: Могућа је накнадна замена известилаца по предложеним тачкама дневног реда.**

**ГРАДОНАЧЕЛНИК**  
др сци.мед. Горан Цветановић